

МІНІСТЕРСТВО ОСВІТИ І НАУКИ УКРАЇНИ
Національний авіаційний університет



ОСВІТНЬО-ПРОФЕСІЙНА ПРОГРАМА

«Психологія бізнесу»

Другого (магістерського) рівня вищої освіти

**за спеціальністю
галузі знань**

053 «Психологія»

05 «Соціальні та поведінкові науки»

СМЯ НАУ ОПП 12.01.11 – 05 – 2023

Освітньо-професійна програма
затверджена Вченою радою Університету
протокол № 3 від 02.03.2023 р.

Вводиться в дію наказом ректора
Ректор

Максим ЛУЦЬКИЙ
Наказ № 33/ог від 04.04.2023 р.



КИЇВ



Стандарт вищої освіти України: другий (магістерський) рівень, галузь знань 05 «Соціальні та поведінкові науки», спеціальність 053 «Психологія».

Стандарт вищої освіти затверджено і введено в дію наказом Міністерства освіти і науки України від 24.04.2019 р. № 564.

ЛИСТ ПОГОДЖЕННЯ освітньо-професійної програми

ПОГОДЖЕНО

Науково-методичною радою

протокол № 2

від " 21 " 03. 2023 р.

Голова НМР НАУ

Проректор з навчальної роботи

 Анатолій ПОЛУХІН

ПОГОДЖЕНО

Вченою радою факультету лінгвістики та соціальних комунікацій

протокол № 2

від " 9 " березня 2023 р.

Голова Вченої ради

факультету лінгвістики та соціальних комунікацій

 Наталія ЛАДОГУБЕЦЬ

ПОГОДЖЕНО

Кафедрою авіаційної психології

протокол засідання № 2

від " 7 " березня 2023 р.

Завідувач кафедри

 Любов ПОМИТКІНА

ПОГОДЖЕНО

Студентською радою

факультету лінгвістики та соціальних комунікацій

протокол № 23/2-11-ПСК

від " 7 " березня 2023 р.

В.о.Голови

 Ігор ШЕВЧЕНКО



ПЕРЕДМОВА

Розроблено робочою групою освітньо-професійної програми (спеціальності 053 «Психологія», рік вступу – 2023-й та наступні до нової редакції освітньої програми) у складі:

ГАРАНТ ОСВІТНЬОЇ ПРОГРАМИ:

ІЧАНСЬКА ОЛЕНА МИХАЙЛІВНА

кандидат психологічних наук, доцент,
доцент кафедри авіаційної психології



ЧЛЕНИ РОБОЧОЇ ГРУПИ:

ЯКОВИЦЬКА ЛАДА САВЕЛІЇВНА

доктор психологічних наук, професор,
професор кафедри авіаційної психології



МУЖАНОВА НАТАЛІЯ ВОЛОДИМИРІВНА

кандидат психологічних наук,
доцент кафедри авіаційної психології



ІВАНИЦЬКИЙ ІГОР ІВАНОВИЧ

здобувач вищої освіти



ЗОВНІШНІ СТЕЙКХОЛДЕРИ:

КАТЕРИНА РАДЬКО КИРИЛІВНА

фахівець з внутрішніх комунікацій та розвитку бренду роботодавця
Департаменту управління персоналом ТОВ «Робота Інтернешнл»



ПОГОРІЛЬСЬКА НАТАЛІЯ ІВАНІВНА

канд. психол. наук, доцент, доцент кафедри загальної психології
Київського національного університету імені Т. Шевченка



Рецензії-відгуки зовнішніх стейкхолдерів (додаються)

Рівень документа – 3б

Плановий термін між ревізіями – 1 рік

Контрольний примірник

	<p align="center">Система менеджменту якості ОСВІТНЬО-ПРОФЕСІЙНА ПРОГРАМА «ПСИХОЛОГІЯ БІЗНЕСУ» ДРУГОГО (МАГІСТЕРСЬКОГО) РІВНЯ СПЕЦІАЛЬНОСТІ 053 ПСИХОЛОГІЯ</p>	Шифр документа	СМЯ НАУ ОПП 12.01.11 – 05 - 2023
		стор. 4 з 17	

1. Профіль освітньо-професійної програми

Розділ 1. Загальна інформація		
1.1.	Повна назва закладу вищої освіти та структурного підрозділу	Національний авіаційний університет Навчально-науковий інститут неперервної освіти Факультет лінгвістики та соціальних комунікацій Кафедра авіаційної психології
1.2.	Ступінь вищої освіти та назва кваліфікації мовою оригіналу	ОС «Магістр» Магістр психології
1.3.	Офіційна назва освітньо-професійної програми	«Психологія бізнесу»
1.4.	Тип диплому та обсяг освітньо-професійної програми	Диплом магістра, одиничний, 90 кредитів ЄКТС, термін навчання 1 рік 4 місяці (заочна форма навчання)
1.5.	Акредитаційна інституція	Національне агентство із забезпечення якості освіти Рішення № 2(10).2.54 від 20 січня 2020 р.
1.6.	Період акредитації	до 28.01.2025 р.
1.7.	Цикл/рівень	7 рівень Національної рамки кваліфікацій України (НРК України), другий цикл Європейського простору вищої освіти (EQF-EHEA), 7 рівень Європейської рамки кваліфікацій для навчання впродовж життя (EQF-LLL).
1.8.	Передумови	Наявність освітнього ступеня бакалавр
1.9.	Форма навчання	заочна
1.10	Мова(и) викладання	Українська
1.11	Інтернет-адреса постійного розміщення опису освітньо-професійної програми	https://nau.edu.ua/ua/menu/quality/ects/zagalna-informatsiya/informatsiya-po-osvitnih-programah.html
Розділ 2. Ціль освітньо-професійної програми		
2.1.	Ціль освітньої-професійної програми полягає в підготовці конкурентоспроможних фахівців, здатних компетентно розв'язувати у процесі професійної діяльності фахові задачі у галузі психології, зокрема психології бізнесу, у тому числі авіаційної сфери, що передбачає проведення психологічних досліджень, визначення та реалізацію різних напрямків психологічного супроводу бізнес-процесів в організаціях при невизначеності умов і вимог, з урахуванням загальнолюдських цінностей, норм професійної етики психолога, специфіки сучасного ринку праці, інновацій, інтеграції наукових досліджень та практики.	
Розділ 3. Характеристика освітньо-професійної програми		
3.1	Предметна область (Об'єкт діяльності, теоретичний	Психічні явища, закономірності їх виникнення функціонування та розвитку; поведінка,



	зміст)	діяльність, учинки; взаємодія людей у малих та великих соціальних групах, психофізіологічні процеси та механізми, які лежать в основі різних форм психічної активності. <i>Теоретичний зміст предметної області:</i> поняття психіки, свідомого і несвідомого, поведінки, діяльності, вчинку, спілкування, особистості, індивідуальності; концепції та теорії, що розкривають закономірності виникнення, розвитку та функціонування психіки; психологічні особливості життєвого шляху особистості, взаємодії людей у малих і великих соціальних групах; міжгрупової взаємодії, а також ділової взаємодії у різних типах професійної діяльності.
3.2.	Орієнтація освітньо-професійної програми	Програма має прикладну орієнтацію. Освітньо-професійна програма спрямована на підготовку здобувачів вищої освіти до самостійної, кваліфікованої, практичної психологічної діяльності у бізнес-сфері на основі розробок вітчизняних та закордонних вчених та практиків у галузі психології та психології бізнесу.
3.3.	Основний фокус освітньо-професійної програми	Загальна вища освіта в галузі знань: 05 «Соціальні та поведінкові науки» зі спеціальності: 053 «Психологія». Якісна підготовка здобувачів вищої освіти зі спеціальності «Психологія», які на високому професійному рівні спроможні визначати та розв'язувати практичні задачі з оцінки психологічних аспектів бізнес-процесів, розробки та впровадження програм психологічного супроводу професійної діяльності персоналу організацій у сфері бізнесу, а також авіації. Ключові слова: особистість, персонал, організація, психологічна діагностика, психологічний супровід, соціальне та професійне середовище.
3.4.	Особливості освітньо-професійної програми	Програма спрямована на підготовку здобувачів вищої освіти, які володіють компетентностями для реалізації різних напрямків психологічної діяльності у бізнес-сфері з врахуванням специфіки невизначеності умов і вимог, актуальних умов ринку праці, інновацій,

	<p align="center">Система менеджменту якості ОСВІТНЬО-ПРОФЕСІЙНА ПРОГРАМА «ПСИХОЛОГІЯ БІЗНЕСУ» ДРУГОГО (МАГІСТЕРСЬКОГО) РІВНЯ СПЕЦІАЛЬНОСТІ 053 ПСИХОЛОГІЯ</p>	Шифр документа	СМЯ НАУ ОПП 12.01.11 – 05 - 2023
		стор. 6 з 17	

		інтеграції наукових досліджень та практики.
Розділ 4. Придатність випускників до працевлаштування та подальшого навчання		
4.1.	Придатність до працевлаштування	Випускники отримують можливість працевлаштування в приватних організаціях, а також в установах, закладах освіти, центрах, підприємствах різних форм власності в межах відповідної спеціальності. Випускники можуть працювати в організаціях різних галузей, зокрема бізнесу та авіаційної сфери, де необхідні послуги з психологічної діагностики та оцінки професійних ресурсів персоналу, визначення та реалізації різних напрямків психологічного супроводу бізнес-процесів для підвищення їх ефективності у різних умовах, у тому числі при невизначеності умов і вимог.
4.2.	Подальше навчання	Продовження навчання здобувачів вищої освіти для отримання освітньо-наукового ступеня доктора філософії. Набуття додаткових кваліфікацій у системі післядипломної освіти.
Розділ 5. Викладання та оцінювання		
5.1.	Викладання та навчання (методи, методики, технології, інструменти та обладнання)	Студентоцентрикований підхід у навчанні. Методи, методики та технології: методи теоретичного та емпіричного дослідження, валідні, стандартизовані психодіагностичні методики, методи аналізу даних, технології психологічної допомоги (тренінгові, психотерапевтичні, просвітницькі, консультаційні). Інструменти та обладнання: психологічні прилади, комп'ютерна техніка, мережеві системи пошуку та обробки інформації, бібліотечні ресурси та технології, зокрема електронні; мультимедійне обладнання, програми статистичної обробки та візуалізації даних.
5.2.	Оцінювання	Поточний контроль, екзамени, звіти з практик, захист курсової роботи/проекту, атестаційний екзамен, захист кваліфікаційної роботи.
Розділ 6. Програмні компетентності		
6.1.	Інтегральна Компетентність (ІК)	Здатність вирішувати складні завдання і проблеми у процесі навчання та професійної діяльності у галузі психології, що передбачає проведення досліджень та здійснення інновацій і характеризується комплексністю та



		невизначеністю умов і вимог.
6.2.	Загальні компетентності (ЗК)	<p>ЗК1.Здатність застосовувати знання у практичних ситуаціях.</p> <p>ЗК2.Здатність проведення досліджень на відповідному рівні.</p> <p>ЗК3.Здатність генерувати нові ідеї (креативність).</p> <p>ЗК4.Уміння виявляти, ставити та вирішувати проблеми.</p> <p>ЗК5.Цінуння та повага різноманітності та мультикультурності.</p> <p>ЗК6.Здатність діяти на основі етичних міркувань (мотивів).</p> <p>ЗК7. Здатність діяти соціально відповідально та свідомо.</p> <p>ЗК8.Здатність розробляти та управляти проектами.</p> <p>ЗК9. Здатність мотивувати людей та рухатися до спільної мети.</p> <p>ЗК10. Здатність спілкуватися іноземною мовою</p>
6.3.	Спеціальні (фахові) компетентності (ФК)	<p>СК1.Здатність здійснювати теоретичний, методологічний та емпіричний аналіз актуальних проблем психологічної науки та практики.</p> <p>СК2.Здатність самостійно планувати, організовувати та здійснювати психологічне дослідження з елементами наукової новизни та практичної значущості.</p> <p>СК3. Здатність обирати і застосувати валідні та надійні методи наукового дослідження та доказові методики і техніки практичної діяльності.</p> <p>СК4.Здатність здійснювати практичну діяльність (тренінгову, психотерапевтичну, консультаційну, психодіагностичну та іншу залежно від спеціалізації) з використанням науково верифікованих методів та технік.</p> <p>СК5. Здатність організовувати та реалізовувати просвітницьку та освітню діяльність для різних категорій населення у сфері психології.</p> <p>СК6.Здатність ефективно взаємодіяти з колегами в моно- та мультидисциплінарних командах.</p> <p>СК7. Здатність приймати фахові рішення у складних і непередбачуваних умовах, адаптуватися до нових ситуацій професійної діяльності.</p> <p>СК8. Здатність оцінювати межі власної фахової</p>



		<p>компетентності та підвищувати професійну кваліфікацію.</p> <p>СК9. Здатність дотримуватися у фаховій діяльності норм професійної етики та керуватися загальнолюдськими цінностями. Для освітньо-наукової програми</p> <p>СК10. Здатність розробляти та впроваджувати інноваційні методи психологічної допомоги клієнтам у складних життєвих ситуаціях.</p> <p>Додаткові компетентності:</p> <p>СК11. Здатність до визначення професійних ресурсів персоналу організацій, зокрема авіаційної галузі, у відповідності до специфіки різних типів ситуацій.</p> <p>СК12. Здатність до пошуку та впровадження у бізнес-процеси організацій, зокрема авіаційної галузі, в стандартних умовах та в умовах надмірного навантаження результатів наукових та прикладних психологічних досліджень.</p>
--	--	---

Розділ 7. Програмні результати навчання

7.1.	Програмні результати навчання	<p>ПР1. Здійснювати пошук, опрацювання та аналіз професійно важливих знань із різних джерел із використанням сучасних інформаційно-комунікаційних технологій.</p> <p>ПР2. Вміти організовувати та проводити психологічне дослідження із застосуванням валідних та надійних методів.</p> <p>ПР3. Узагальнювати емпіричні дані та формулювати теоретичні висновки.</p> <p>ПР4. Робити психологічний прогноз щодо розвитку особистості, груп, організацій.</p> <p>ПР5. Розробляти програми психологічних інтервенцій (тренінг, психотерапія, консультування тощо), провадити їх в індивідуальній та груповій роботі, оцінювати якість.</p> <p>ПР6. Розробляти просвітницькі матеріали та освітні програми, впроваджувати їх, отримувати зворотній зв'язок, оцінювати якість.</p> <p>ПР7. Доступно і аргументовано представляти результати досліджень у писемній та усній формах, брати участь у фахових дискусіях.</p> <p>ПР8. Оцінювати ступінь складності завдань діяльності та приймати рішення про звернення за допомогою або підвищення кваліфікації.</p> <p>ПР9. Вирішувати етичні дилеми з опорою на норми закону, етичні принципи та</p>
------	-------------------------------	---

	<p align="center">Система менеджменту якості ОСВІТНЬО-ПРОФЕСІЙНА ПРОГРАМА «ПСИХОЛОГІЯ БІЗНЕСУ» ДРУГОГО (МАГІСТЕРСЬКОГО) РІВНЯ СПЕЦІАЛЬНОСТІ 053 ПСИХОЛОГІЯ</p>	Шифр документа	СМЯ НАУ ОПП 12.01.11 – 05 - 2023
		стор. 9 з 17	

		<p>загальнолюдські цінності.</p> <p>ПР10. Здійснювати аналітичний пошук відповідної до сформульованої проблеми наукової інформації та оцінювати її за критеріями адекватності.</p> <p>ПР11. Здійснювати адаптацію та модифікацію існуючих наукових підходів і методів до конкретних ситуацій професійної діяльності.</p> <p>Додаткові програмні результати навчання:</p> <p>ПР12. Володіти методами психологічної оцінки професійних ресурсів персоналу організацій, у тому числі авіаційної галузі, та засобами їх активізації чи відновлення.</p> <p>ПР13. Розробляти моделі психологічного супроводу персоналу організацій, у тому числі авіаційної галузі, для підвищення ефективності бізнес-процесів у різних умовах.</p>
Розділ 8. Ресурсне забезпечення реалізації програми		
8.1.	Кадрове забезпечення	Штатні науково-педагогічні працівники, які залучені до реалізації освітньої складової ОПП, відповідно до ліцензійних вимог мають науковий ступінь та/або вчене звання, є провідними фахівцями у відповідній галузі, а також мають необхідний стаж наукової та педагогічної роботи.
8.2.	Матеріально-технічне забезпечення	Якісне викладання компонентів ОПП забезпечується з використанням мультимедійного обладнання, комп'ютерної техніки.
8.3	Інформаційне та навчально-методичне забезпечення	Через електронний репозитарій НАУ забезпечено доступ студентів до електронних версій навчально-методичних матеріалів, силабусів, методичних рекомендацій, тощо. Забезпечено доступ студентів до мережі Інтернет. У бібліотеці НАУ є фахові журнали, підручники, посібники.
Розділ 9. Академічна мобільність		
9.1.	Національна кредитна мобільність	На основі двосторонніх договорів між вищими навчальними закладами України.
9.2.	Міжнародна кредитна мобільність	У рамках програми ЄС Еразмус+ на основі двосторонніх договорів між Національним авіаційним університетом та навчальними закладами країн-партнерів.
9.3.	Навчання іноземних здобувачів вищої освіти	Створені належні умови для забезпечення вимог навчального процесу для іноземних здобувачів вищої освіти.

	<p align="center">Система менеджменту якості ОСВІТНЬО-ПРОФЕСІЙНА ПРОГРАМА «ПСИХОЛОГІЯ БІЗНЕСУ» ДРУГОГО (МАГІСТЕРСЬКОГО) РІВНЯ СПЕЦІАЛЬНОСТІ 053 ПСИХОЛОГІЯ</p>	Шифр документа	СМЯ НАУ ОПП 12.01.11 – 05 - 2023
		стор. 10 з 17	

**2. Перелік компонентів освітньо-професійної програми
та їх логічна послідовність**
2.1. Перелік компонентів

Код н/д	Компоненти освітньо-професійної програми (навчальні лисипліни, курсові проекти (роботи), практики, кваліфікаційна робота)	Кількість кредитів	Форма підсумкового контролю	Семестр
Обов'язкові компоненти				
ОК1	Ділова іноземна мова	3,5	екзамен	1
ОК 2	Філософські проблеми наукового пізнання	3,5	диференційований залік	2
ОК3	Методологія прикладних досліджень у сфері психології	3,5	екзамен	1
ОК4	Психологічна служба	2,5	екзамен	1
ОК 5	Курсовий проект з дисципліни «Психологічна служба»	1,5	захист	1
ОК6	Психологія самоменеджменту	3,5	диференційований залік	1
ОК7	Психологічна експертиза в підприємницькій діяльності	3,5	диференційований залік	1
ОК8	Управлінський консалтинг	6,0	диференційований залік	2
ОК9	Організаційна психологія	6,0	екзамен	2
ОК 10	Курсова робота з дисципліни «Організаційна психологія»	1,0	захист	2
ОК11	Науково-дослідна практика у сфері психології	4,5	диференційований залік	2
ОК12	Переддипломна практика	6,0	диференційований залік	3
ОК13	Атестаційний екзамен	1,5	екзамен	3
ОК14	Кваліфікаційна робота	19,5	захист	3
Загальний обсяг обов'язкових компонентів:			66 кредитів ЄКТС	
Вибіркові компоненти*				
ВК1	Дисципліна 1	4,0	диференційований залік	1
ВК2	Дисципліна 2	4,0	диференційований залік	1
ВК3	Дисципліна 3	4,0	диференційований залік	1
ВК4	Дисципліна 4	4,0	диференційований залік	2
ВК5	Дисципліна 5	4,0	диференційований залік	2
ВК6	Дисципліна 6	4,0	диференційований залік	2
Загальний обсяг вибірових компонентів:			24 кредити ЄКТС	
Загальний обсяг освітньо-професійної програми:			90 кредитів ЄКТС	



**Реалізація права здобувачів вищої освіти на вільний вибір навчальних дисциплін та створення індивідуальної освітньої траєкторії регламентується Законом України «Про вищу освіту» та внутрішніми нормативними актами НАУ. Вибіркові компоненти обираються здобувачами вищої освіти із каталогів рекомендованих та альтернативних вибіркових дисциплін.*

2.2. Структурно-логічна схема ОПП

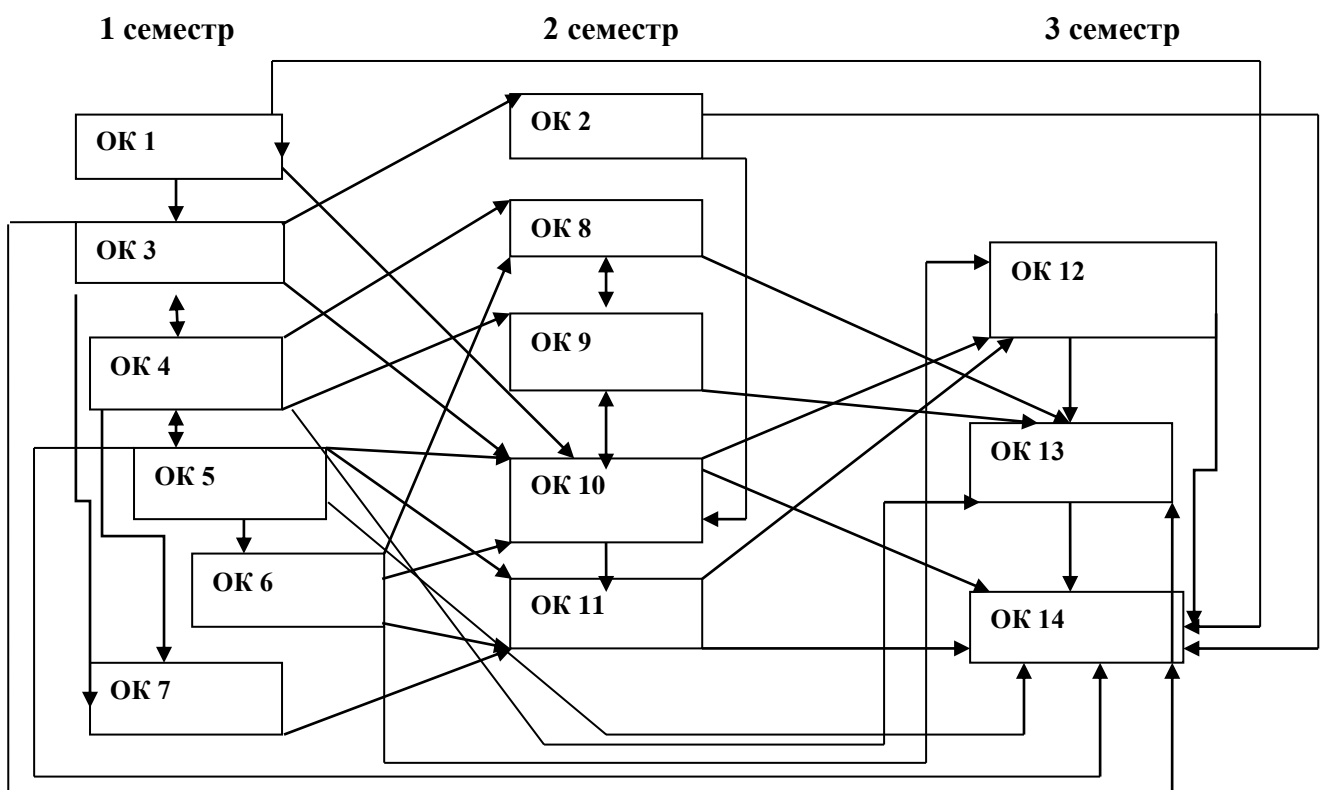

БК 1

БК 2

БК 3

БК 4

БК 5

БК 6

	<p align="center">Система менеджменту якості ОСВІТНЬО-ПРОФЕСІЙНА ПРОГРАМА «ПСИХОЛОГІЯ БІЗНЕСУ» ДРУГОГО (МАГІСТЕРСЬКОГО) РІВНЯ СПЕЦІАЛЬНОСТІ 053 ПСИХОЛОГІЯ</p>	Шифр документа	СМЯ НАУ ОПП 12.01.11 – 05 - 2023
		стор. 12 з 17	

3. Форма атестації здобувачів вищої освіти

Форми атестації здобувачів вищої освіти	Атестація здобувачів вищої освіти здійснюється у формі публічного захисту кваліфікаційної роботи та атестаційного екзамену
Вимоги до кваліфікаційної роботи	<p>Кваліфікаційна робота передбачає самостійне розв'язання складної задачі або комплексної проблеми у сфері психології, психології бізнесу, що передбачає проведення дослідження та/або застосуванням інноваційних підходів, характеризується комплексністю та невизначеністю умов і вимог.</p> <p>У кваліфікаційній роботі не може бути академічного плагіату, фабрикації та фальсифікації.</p> <p>Кваліфікаційна робота має бути розміщена у інституційному репозитарії Національного авіаційного університету на сторінці кафедри.</p> <p>Захист відбувається відкрито і публічно.</p>
Вимоги до атестаційного екзамену	Атестаційний екзамен за спеціальністю повинен перевіряти досягнення результатів навчання, визначених Стандартом вищої освіти та освітньою програмою



4. Матриця відповідності програмних компетентностей компонентам освітньо-професійної програми

Компоненти														
	ОК1	ОК2	ОК3	ОК4	ОК5	ОК6	ОК7	ОК8	ОК9	ОК10	ОК11	ОК12	ОК13	ОК14
ІК	+	+	+	+	+	+	+	+	+	+	+	+	+	+
ЗК1	+		+	+	+	+	+	+	+	+	+	+	+	+
ЗК2					+		+			+	+	+		+
ЗК3				+	+	+		+	+	+	+	+	+	+
ЗК4		+	+	+	+	+	+	+	+	+	+	+	+	+
ЗК5	+			+	+	+		+	+	+	+	+		+
ЗК6	+	+		+	+	+	+	+	+	+	+	+	+	+
ЗК7	+	+	+	+	+	+	+	+	+	+	+	+	+	+
ЗК8					+						+	+		+
ЗК9				+	+			+	+	+	+	+		+
ЗК10	+													+
СК1			+	+	+		+		+	+	+	+	+	+
СК2			+		+		+			+	+	+		+
СК3			+		+		+			+	+	+		+
СК4					+			+		+		+		+
СК5				+	+			+	+	+				+
СК6	+				+			+		+	+	+		+
СК7				+	+	+	+	+	+	+	+	+	+	+
СК8			+		+	+	+	+		+	+	+	+	+
СК9				+	+		+	+	+	+	+	+		+
СК10					+			+		+		+		+
СК11				+	+		+	+	+	+	+	+	+	+
СК12					+					+	+	+		+



**5. Матриця забезпечення програмних результатів навчання (ПРН)
відповідними компонентами освітньо-професійної програми**

Компоненти	ОК1	ОК2	ОК3	ОК4	ОК5	ОК6	ОК7	ОК8	ОК9	ОК10	ОК11	ОК12	ОК13	ОК14
ПР1	+	+	+	+	+	+	+	+	+	+	+	+	+	+
ПР2			+		+		+			+	+	+		+
ПР3			+		+		+			+	+	+		+
ПР4				+	+		+	+		+	+	+	+	+
ПР5					+			+		+		+	+	+
ПР6				+	+			+	+	+		+		+
ПР7	+		+		+	+	+			+	+	+	+	+
ПР8		+	+	+		+	+	+	+		+	+	+	+
ПР9		+	+	+	+	+	+	+	+	+	+	+	+	+
ПР10		+	+	+	+		+	+	+	+	+	+	+	+
ПР11				+	+		+	+	+	+	+	+	+	+
ПР12				+	+		+	+	+	+	+	+	+	+
ПР13					+			+		+	+	+	+	+

	<p align="center">Система менеджменту якості ОСВІТНЬО-ПРОФЕСІЙНА ПРОГРАМА «ПСИХОЛОГІЯ БІЗНЕСУ» ДРУГОГО (МАГІСТЕРСЬКОГО) РІВНЯ СПЕЦІАЛЬНОСТІ 053 ПСИХОЛОГІЯ</p>	Шифр документа	СМЯ НАУ ОПП 12.01.11 – 05 - 2023
		стор. 15 з 17	

6. Система внутрішнього забезпечення якості вищої освіти НАУ

Якість освітньо-професійної програми визначається внутрішньою системою забезпечення якості вищої освіти та освітньої діяльності НАУ, яка функціонує згідно з Положення про систему забезпечення якості вищої освіти та освітньої діяльності, затвердженого рішенням Вченої ради університету від 28.11.2018 (протокол №8) та відповідає вимогам Закону України «Про вищу освіту» від 01.07.2014 № 1556-VII (Розділ V Забезпечення якості вищої освіти, ст.16).

7. Перелік нормативних документів, на яких базується освітньо-професійна програма

- 1.«Про освіту»: Закон України від 05.09.2017 № 2145-VIII [Електронний ресурс]. – режим доступу: <http://zakon.rada.gov.ua/laws/show/2145-19>
- 2.«Про вищу освіту»: Закон України від 01.07.2014 № 1556-VII [Електронний ресурс]. режим доступу: <http://zakon4.rada.gov.ua/laws/show/1556-18>
- 3.Постанова Кабінету Міністрів України від 25.06.2020 р. № 519 «Про внесення змін у додаток до постанови Кабінету Міністрів України від 23 листопада 2011 р. № 1341».
- 4.Про затвердження переліку галузей знань і спеціальностей, за якими здійснюється підготовка здобувачів вищої освіти: Постанова Кабінету Міністрів України від 29.04.2015 р. № 266 [Електронний ресурс]. режим доступу: <http://zakon2.rada.gov.ua/laws/show/266-2015-%D0%BF>
- 5.Класифікація видів економічної діяльності : ДК 009:2010. – На заміну ДК 009:2005; Чинний від 2012-01-01. (Національний класифікатор України).
6. Класифікатор професій ДК 003:2010. – На заміну ДК 003:2005; Чинний від 2010-11-01. (Національний класифікатор України).
7. Стандарт вищої освіти України: другий (магістерський) рівень, галузь знань 05 «Соціальні та поведінкові науки» спеціальність 053 «Психологія». Стандарт вищої освіти затверджено і введено в дію наказом Міністерства освіти і науки України від 24.04.2019 № 564.

	<p align="center">Система менеджменту якості ОСВІТНЬО-ПРОФЕСІЙНА ПРОГРАМА «ПСИХОЛОГІЯ БІЗНЕСУ» ДРУГОГО (МАГІСТЕРСЬКОГО) РІВНЯ СПЕЦІАЛЬНОСТІ 053 ПСИХОЛОГІЯ</p>	Шифр документа	СМЯ НАУ ОПП 12.01.11 – 05 - 2023
		стор. 17 з 17	

(Ф 03.02 – 04)

АРКУШ РЕЄСТРАЦІЇ РЕВІЗІЇ

№ пор.	Прізвище ім'я по-батькові	Дата ревізії	Підпис	Висновок щодо адекватності

(Ф 03.02 – 03)

АРКУШ ОБЛІКУ ЗМІН

№ зміни	№ листа (сторінки)				Підпис особи, яка внесла зміну	Дата внесення зміни	Дата введення зміни
	Зміненого	Заміненого	Нового	Анульованого			

(Ф 03.02 – 32)

УЗГОДЖЕННЯ ЗМІН

	Підпис	Ініціали, прізвище	Посада	Дата
Розробник				
Узгоджено				
Узгоджено				
Узгоджено				
Узгоджено				

Рецензія-відгук
на освітньо-професійну програму «Психологія бізнесу»
другого (магістерського) рівня вищої освіти
за спеціальністю 053 «Психологія бізнесу»

Представлена освітньо-професійна програма спрямована на підготовку здобувачів вищої освіти, здатних компетентно визначати та реалізувати різні напрямки психологічного супроводу бізнес-процесів з врахуванням сучасного ринку праці, актуальних умов функціонування економіки України.

Цінними, з нашої точки зору, є акценти на таких загальних компетентностях у даній ОПП: здатність виявляти та вирішувати проблеми, здатність розробляти та управляти проектами, креативність, здатність мотивувати до досягнення спільної мети, цінування та повага до різноманітності та мультикультурності. А також доцільними є акценти на таких фахових компетентностях для майбутніх фахівців, як: визначати пріоритетність психологічної роботи у кризових ситуаціях, приймати фахові рішення у складних та непередбачуваних ситуаціях, самостійно планувати та проводити психологічні дослідження з різних аспектів психології бізнесу, розробляти та впроваджувати інноваційні методи психологічної допомоги персоналу.

Представлені компетентності забезпечені вивченням навчальних дисциплін, які мають практичну орієнтацію: Організаційна психологія, Психологічна служба, Психологічна експертиза в підприємницькій діяльності, Управлінський консалтинг. Також був поданий перелік вибіркового дисциплін, ознайомлення з яким показало змістовність та мультिवаріантність даного навчального блоку, серед яких відмітимо ті, які особливо актуальні в сучасних умовах функціонування бізнесу, Психологія впливу та маніпуляцій в мережевому суспільстві, Психологічні технології в маркетингу, Психологія PR та іміджмейкінгу, Візуальна діагностика та профайлінг, Психологія бізнес-мислення.

Отже, представлена освітньо-професійна програма може бути охарактеризована як актуальна, цілісна, практико орієнтована освітньо-професійна програма для підготовки здобувачів вищої освіти до професійної діяльності у сфері психології бізнесу.

Фахівець з внутрішніх комунікацій та
розвитку бранда роботодавця
Департаменту управління персоналом
ТОВ «Робота Інтернешнл»

Р.К.



Підпис К.К.

Рецензія-відгук
на освітньо-професійну програму «Психологія бізнесу»
другого (магістерського) рівня вищої освіти
за спеціальністю 053 «Психологія бізнесу»

Дана освітньо-професійна програма «Психологія бізнесу» за спеціальністю 053 «Психологія» в актуальних умовах відповідає суспільному попиту на підготовку здобувачів вищої освіти другого (магістерського) рівня, здатних до реалізації різних напрямків психологічного супроводу персоналу організацій з врахуванням реальної ситуації на ринку праці України. Освітньо-професійна програма розроблена робочою групою науково-педагогічних співробітників кафедри авіаційної психології ФЛСК Національного авіаційного університету у співпраці з науковцями, роботодавцями та здобувачами вищої освіти, що дозволяє говорити про врахування потреб та інтересів стейкхолдерів.

Перелік представлених у ОПП компонентів у циклі професійної підготовки презентує її різноаспектність, поєднання наукової та прикладної складових підготовки здобувачів вищої освіти у галузі психології бізнесу, що пояснює поєднання у ОПП таких дисциплін, як: Методологія прикладних досліджень у сфері, Психологічна служба, Організаційна психологія та Психологічна експертиза в підприємницькій діяльності, Психологія самоменеджменту. Дані компоненти у повній мірі відповідають програмним компетентностям, загальним та спеціальним, а також забезпечують програмні результати навчання.

Також варто відмітити наявність в рамках освітньо-професійна програма «Психологія бізнесу» курсової роботи та курсового проекту, а також науково-дослідної та переддипломної практик, які дозволять послідовно та різноспрямовано здійснювати підготовку здобувачів вищої освіти.

Отже, представлена освітньо-професійна програма «Психологія бізнесу» має послідовний, практико орієнтований характер, є перспективною для підготовки здобувачів вищої освіти до професійної психологічної діяльності у сфері бізнесу.

Рецензент:

канд. психол. н, доцент,
доцент кафедри загальної психології
Київського національного університету
імені Тараса Шевченка

Наталія ПОГОРІЛЬСЬКА

*Підпис Петрухівської Н. С. за свідчення
заступника декана з виховної роботи В. Букачова*

