

МІНІСТЕРСТВО ОСВІТИ І НАУКИ УКРАЇНИ

Національний авіаційний університет



ОСВІТНЬО – ПРОФЕСІЙНА ПРОГРАМА

«Міжнародна економіка»

(найменування ОПП)

Другого (магістерського) рівня вищої освіти

за спеціальністю 051 «Економіка»

(шифр та найменування спеціальності)

галузі знань 05 «Соціальні та поведінкові науки»

(шифр та найменування галузі)

СМЯ НАУ ОПП 11.01.06– 01 – 2020

Освітньо-професійна програма
Затверджена Вченою радою Університету
протокол № _____ від _____ 20__ р.

Вводиться в дію наказом ректора

Ректор

_____ / В.Ісаєнко _____

наказ № _____ від _____ 20__ р.

КИЇВ

	Система менеджменту якості ОСВІТНЬО-ПРОФЕСІЙНА ПРОГРАМА «Міжнародна економіка»	Шифр документа	СМЯ НАУ ОПП 11.01.06– 01 - 2020
		стор. 2 з 16	

Стандарт вищої освіти України: другий (магістерський) рівень, галузь знань 05 «Соціальні та поведінкові науки», спеціальність 051 «Економіка».

Стандарт вищої освіти затверджено і введено в дію наказом Міністерства освіти і науки від 04.03.2020 р. № 382.

ЛИСТ ПОГОДЖЕННЯ освітньо-професійної програми

ПОГОДЖЕНО

Радою з якості університету

протокол № _____

від " _____ " _____ 20__ р.

Голова Ради з якості НАУ

_____ Ісаєнко В.М.

ПОГОДЖЕНО

Вченою радою факультету економіки та
бізнес-адміністрування

протокол № _____

від " _____ " _____ 2020 р.

Голова Вченої ради

факультету економіки та бізнес-
адміністрування

_____ Петровська О.В.

ПОГОДЖЕНО

Кафедрою міжнародної економіки

протокол засідання № _____

від " _____ " _____ 2020 р.

Завідувач кафедри міжнародної

економіки

_____ Мізюк С. Г.

ПОГОДЖЕНО

Студентською радою факультету економіки
та бізнес-адміністрування

протокол № _____

від " _____ " _____ 2020 р.

Голова Студентської ради

факультету економіки та бізнес-
адміністрування



ПЕРЕДМОВА

Розроблено робочою групою освітньо-професійної програми (спеціальності 051 Економіка) у складі:

ГАРАНТ ОСВІТНЬОЇ ПРОГРАМИ:

Жаворонкова Галина Василівна – доктор економічних наук, професор, професор кафедри міжнародної економіки

(підпис)

ЧЛЕНИ РОБОЧОЇ ГРУПИ:

Князева Тетяна Вячеславівна – доктор економічних наук, доцент, професор кафедри міжнародної економіки

(підпис)

Мізюк Світлана Георгіївна – кандидат економічних наук, доцент, завідувач кафедри міжнародної економіки

(підпис)

Коваленко Наталя Василівна – кандидат економічних наук, доцент, доцент кафедри міжнародної економіки

(підпис)

Сімахова Анастасія Олексіївна – кандидат економічних наук, доцент, доцент кафедри міжнародної економіки

(підпис)

Панасюк Ірина Віталіївна – студентка групи 311 ЕМБ факультету економіки та бізнес-адміністрування

(підпис)

ЗОВНІШНІЙ СТЕЙКХОЛДЕР Нігородова Світлана Анатоліївна – Національний координатор програми малих грантів, Офіс ООН з обслуговування проектів.

(підпис)

Рецензії-відгуки зовнішніх стейкхолдерів (додаються).

Рівень документа – 3б

Плановий термін між ревізіями – 1 рік

Контрольний примірник



1. Профіль освітньо-професійної програми

Розділ 1. Загальна інформація		
1	2	3
1.1.	Повна назва закладу вищої освіти та структурного підрозділу	Національний авіаційний університет, Факультет економіки та бізнес-адміністрування, кафедра міжнародної економіки
1.2.	Ступінь вищої освіти та назва кваліфікації мовою оригіналу	Магістр Магістр з економіки;
1.3.	Офіційна назва освітньо-професійної програми та спеціалізації (за наявності)	«Міжнародна економіка»
1.4.	Тип диплому та обсяг освітньо-професійної програми	Диплом магістра, одиничний, 90 кредитів, ЄКТС, термін навчання 1 рік 4 місяці
1.5.	Акредитайна інституція	Акредитаційна комісія, Міністерство освіти і науки України, сертифікат серія НД №11005796 від 12.11.2018 р.
1.6.	Період акредитації	до 01.07.2023 р.
1.7.	Цикл/рівень	Другий (магістерський) рівень вищої освіти відповідає восьмому кваліфікаційному рівню НРК України
1.8.	Передумови	Наявність ступеня бакалавра
1.9.	Форма навчання	Денна, заочна
1.10.	Мова(и) викладання	Українська
1.11.	Інтернет-адреса постійного розміщення опису освітньо-професійної програми	Сайт університету http://iem.nau.edu.ua/
Розділ 2. Ціль освітньо-професійної програми		
2.1.	Забезпечення підготовки висококваліфікованих та конкурентоспроможних на ринку праці фахівців, які мають нове бачення щодо значущості інтеграційних процесів для розвитку глобальної економіки, володіють загальними та професійними компетентностями в сфері міжнародної економіки, які здатні оперативно реагувати на нагальні потреби економічних суб'єктів та вирішувати складні практичні спеціалізовані задачі з урахуванням міжнародного імперативу.	
Розділ 3. Характеристика освітньо-професійної програми		
3.1	Предметна область (Об'єкт діяльності, теоретичний зміст)	Сучасні економічні процеси та явища, наукові методи нормативного, кількісного та інституційного аналізу, інструментарій формування міжнародної, національної, регіональної, секторальної економічної політики та економіки підприємства; загальні закони та тенденції економічного розвитку, мотивація та поведінка суб'єктів ринку; теорії мікро-, макро- і міжнародної економіки; сучасні кількісні методи аналізу економічних процесів; інституціональний і міждисциплінарний аналіз; закономірності сучасних соціально-економічних процесів; теорії економічного управління для різних виробничих систем і секторів економіки.



1	2	3
3.2.	Орієнтація освітньо-професійної програми	Освітньо-професійна програма орієнтується на сучасні наукові дослідження в галузі економічних дисциплін та міжнародної економіки; враховує специфіку роботи організацій, установ та підприємств у сучасних умовах господарювання; спрямована на актуальні спеціалізації, в рамках яких студент визначає професійну та наукову кар'єру; базується на загальновідомих наукових результатах із врахуванням сучасних тенденцій глобального економічного розвитку. Практична підготовка до роботи із задачами у сфері міжнародної економіки.
3.3.	Основний фокус освітньо-професійної програми та спеціалізації (за наявності)	Загальна вища освіта в галузі знань 05 «Соціальні та поведінкові науки». Набуття сучасних, актуальних та науково верифікованих знань. Спеціальна у сфері міжнародної економіки. Передбачені поглиблені знання особливостей функціонування міжнародного вектору національних економік та специфіки дії економічних законів у процесі поглиблення глобалізації та конвергенції, зокрема для авіаційного сектору. Ключові слова: міжнародна економіка, глобалізація, стратегія, конкурентоспроможність, менеджмент, міжнародні операції, бізнес-процеси, трансфер технологій, авіаційний бізнес, електронний бізнес.
3.4.	Особливості освітньо-професійної програми	Програма базується на отриманні поглиблених знань з міжнародної економіки, методичного інструментарію застосування сучасних методичних підходів та наукових досліджень у цій сфері. Виконується в активному дослідницькому середовищі. Інтерактивне навчання з практичною та академічною складовою із залученням фахівців та міжнародних експертів для проведення окремих лекцій, а також візити до українських компаній. Окремі модулі програми будуть викладатися англійською мовою.
Розділ 4. Придатність випускників до працевлаштування та подальшого навчання		
4.1.	Придатність до працевлаштування	Магістри з міжнародної економіки можуть обіймати такі посади: професіонал з інноваційної діяльності, професіонал з інтелектуальної власності, фахівець з ефективності підприємництва, експерт із зовнішньоекономічних питань, аналітик консолідованої інформації, аналітик з питань фінансово-економічної безпеки, спеціаліст державної служби, економіст, економіст з міжнародної торгівлі, економіст з договірних та претензійних робіт, економіст із ціноутворення, економічний радник, консультант з економічних питань, оглядач з економічних питань, науковий співробітник (економіка), асистент (викладач).



1	2	3
4.2.	Подальше навчання	Продовження навчання за третім (освітньо-науковим) рівнем вищої освіти для отримання ступеня «Доктор філософії»
Розділ 5. Викладання та оцінювання		
5.1.	Викладання та навчання (методи, методики, технології, інструменти та обладнання)	Студентоцентроване, проблемно-орієнтоване навчання, ініціативне самонавчання. Лекційні заняття мають інтерактивний науково-пізнавальний характер. Практичні - проводяться в групах, поширеними є кейс-метод, ситуаційні завдання, ділові ігри, підготовка презентацій з використанням сучасних програмних засобів. Навчально-методичне забезпечення самостійної роботи здійснюється через використання електронних підручників та методичних вказівок. Акцент робиться на особистому саморозвитку, груповій роботі, вмінні презентувати результати навчання, що сприятиме формуванню потреби й готовності до продовження самоосвіти протягом життя.
5.2.	Оцінювання	Поточне опитування, модульний тестовий контроль, презентації окремих тем теоретичного курсу, есе, курсові проекти (роботи), звіти з практики. Підсумковий контроль – екзамен/залік. Підсумкова атестація – кваліфікаційний екзамен, захист кваліфікаційної магістерської роботи.
Розділ 6. Програмні компетентності		
6.1.	Інтегральна компетентність (ІК)	Здатність визначати та розв'язувати складні економічні задачі та проблеми, приймати відповідні аналітичні та управлінські рішення у сфері економіки або у процесі навчання, що передбачає проведення досліджень та/або здійснення інновацій за невизначених умов та вимог.
6.2.	Загальні компетентності (ЗК)	ЗК1. Здатність генерувати нові ідеї (креативність). ЗК2. Здатність до абстрактного мислення, аналізу та синтезу. ЗК3. Здатність мотивувати людей та рухатися до спільної мети. ЗК4. Здатність спілкуватися з представниками інших професійних груп різного рівня (з експертами з інших галузей знань/видів економічної діяльності). ЗК5. Здатність працювати в команді. ЗК6. Здатність розробляти та управляти проектами. ЗК7. Здатність діяти на основі етичних міркувань (мотивів). ЗК8. Здатність проводити дослідження на відповідному рівні.



1	2	3
6.3.	Фахові компетентності (ФК)	<p>ФК1.Здатність застосовувати науковий, аналітичний, методичний інструментарій для обґрунтування стратегії розвитку економічних суб'єктів та пов'язаних з цим управлінських рішень.</p> <p>ФК2.Здатність до професійної комунікації в сфері економіки іноземною мовою.</p> <p>ФК3.Здатність збирати, аналізувати та обробляти статистичні дані, науково-аналітичні матеріали, які необхідні для розв'язання комплексних економічних проблем, робити на їх основі обґрунтовані висновки.</p> <p>ФК4.Здатність використовувати сучасні інформаційні технології, методи та прийоми дослідження економічних та соціальних процесів, адекватні встановленим потребам дослідження.</p> <p>ФК5.Здатність визначати ключові тренди соціально-економічного та людського розвитку.</p> <p>ФК6.Здатність формулювати професійні задачі в сфері економіки та розв'язувати їх, обираючи належні напрями і відповідні методи для їх розв'язання, беручи до уваги наявні ресурси.</p> <p>ФК7.Здатність обґрунтовувати управлінські рішення щодо ефективного розвитку суб'єктів господарювання.</p> <p>ФК8.Здатність оцінювати можливі ризики, соціально-економічні наслідки управлінських рішень.</p> <p>ФК9.Здатність застосовувати науковий підхід до формування та виконання ефективних проєктів у соціально-економічній сфері.</p> <p>ФК10.Здатність до розробки сценаріїв і стратегій розвитку соціально-економічних систем.</p> <p>ФК 11. Вміння планувати і розробляти інноваційні проєкти у сфері міжнародної економіки, здійснювати їх інформаційне, методичне, матеріальне, фінансове та кадрове забезпечення.</p> <p>ФК 12. Здатність використовувати теоретичні положення і практики взаємодії держави, бізнесу, суспільства та людини у сфері соціальної відповідальності як умови стійкого розвитку суспільства</p> <p>ФК 13. Здатність використовувати сучасного інструментарію економетричного моделювання та синергетики для процесів аналізу і управління економічними об'єктами і процесами на глобальному, макро-, мезо- та мікрорівнях</p>



1	2	3
		<p>ФК 14. Здатність вибрати інструментальні засоби бізнес-аналітики для обліку міжнародних операцій та обробки значних масивів економічної інформації, зокрема відповідно до поставленого завдання, проаналізувати результати розрахунків і обґрунтувати отримані висновки</p> <p>ФК 15. Здатність використовувати професійно-профільовані знання й практичні навички при здійснюванні контрольних-аналітичних функцій при зовнішньоекономічній діяльності організації</p>
Розділ 7. Програмні результати навчання		
7.1.	Програмні результати навчання	<p>ПРН1. Формулювати, аналізувати та синтезувати рішення науково-практичних проблем.</p> <p>ПРН2. Розробляти, обґрунтовувати і приймати ефективні рішення з питань розвитку соціально-економічних систем та управління суб'єктами економічної діяльності.</p> <p>ПРН3. Вільно спілкуватися з професійних та наукових питань державною та іноземною мовами усно і письмово.</p> <p>ПРН4. Розробляти соціально-економічні проекти та систему комплексних дій щодо їх реалізації з урахуванням їх цілей, очікуваних соціально-економічних наслідків, ризиків, законодавчих, ресурсних та інших обмежень.</p> <p>ПРН5. Дотримуватися принципів академічної доброчесності.</p> <p>ПРН6. Оцінювати результати власної роботи, демонструвати лідерські навички та вміння управляти персоналом і працювати в команді.</p> <p>ПРН7. Обирати ефективні методи управління економічною діяльністю, обґрунтовувати пропонувані рішення на основі релевантних даних та наукових і прикладних досліджень.</p> <p>ПРН8. Збирати, обробляти та аналізувати статистичні дані, науково-аналітичні матеріали, необхідні для вирішення комплексних економічних завдань.</p> <p>ПРН9. Приймати ефективні рішення за невизначених умов і вимог, що потребують застосування нових підходів, методів та інструментарію соціально-економічних досліджень.</p> <p>ПРН10. Застосовувати сучасні інформаційні технології та спеціалізоване програмне забезпечення у соціально-економічних дослідженнях та в управлінні соціально-економічними системами.</p>



1	2	3
		<p>ПРН11. Визначати та критично оцінювати стан та тенденції соціально-економічного розвитку, формувати та аналізувати моделі економічних систем та процесів.</p> <p>ПРН12. Обґрунтовувати управлінські рішення щодо ефективного розвитку суб'єктів господарювання, враховуючи цілі, ресурси, обмеження та ризики.</p> <p>ПРН13. Оцінювати можливі ризики, соціально-економічні наслідки управлінських рішень.</p> <p>ПРН14. Розробляти сценарії і стратегії розвитку соціально-економічних систем.</p> <p>ПРН 15. Здатність проводити розрахунки, статистичний аналіз та оцінювання показників, що характеризують явища і процеси світової економіки</p> <p>ПРН 16. Здатність до управління зовнішньоекономічною діяльністю підприємства</p> <p>ПРН 17. Здатність до формування знань і практичних навичок здійснення валютних операцій</p> <p>ПРН 18. Здатність до систематичного вивчення та аналізу науково-технічної інформації, нормативної бази, вітчизняного й закордонного досвіду з організації та обліку міжнародних операцій</p> <p>ПРН 19. Здатність до виявлення проблем організації та оподаткування міжнародних операцій та розробки відповідних рішень</p>

1	2	3
---	---	---

Розділ 8. Ресурсне забезпечення реалізації програми

8.1.	Кадрове забезпечення	<p>Частка науково-педагогічних працівників з науковими ступенями та вченими званнями, які забезпечують викладання лекційних годин компонент освітньо-професійної програми «Міжнародна економіка» відповідає встановленим вимогам.</p> <p>Професорсько-викладацький склад, що забезпечує освітньо-професійну програму «Міжнародна економіка» має високу кваліфікацію і відповідає вимогам провадження освітньої діяльності за освітнім ступенем «Магістр».</p> <p>Всі науково-педагогічні працівники, що забезпечують освітньо-професійну програму за кваліфікацією відповідають профілю і напряму дисциплін, що викладаються, мають необхідний стаж педагогічної роботи та досвід практичної роботи. В процесі організації навчального процесу залучаються професіонали з досвідом дослідницької, управлінської, інноваційної, творчої та фахової роботи, іноземні лектори.</p>
------	----------------------	---



1	2	3
8.2.	Матеріально-технічне забезпечення	<p>Матеріально-технічна база, що використовується для підготовки магістрів, що навчаються за освітньо-професійною програмою «Міжнародна економіка» спеціальності 051 «Економіка», відповідає потребам та сучасним вимогам щодо якісної підготовки майбутніх фахівців в галузі економіки.</p> <p>Проведення лекційних занять здійснюється в аудиторіях, оснащених технічними засобами аудіо та відео-відтворення інформації, доступом до Інтернет, у т.ч. за бездротовою технологією.</p>
8.3	Інформаційне та навчально- методичне забезпечення	<p>Наявний доступ до інтернету, веб-ресурсів із розміщеними навчально-методичними матеріалами, що входять до складу навчально-методичних комплексів дисциплін, електронними бібліотеками, репозитаріями викладачів, репозитаріями фахових збірників, професійними сайтами, сайтом МОН України тощо.</p> <p>Наявна кафедральна бібліотека з електронним каталогом, яка містить наукову, навчальну, навчально-методичну та довідкову літературу з різних галузей міжнародної економіки, в тому числі іноземними мовами.</p> <p>Створений та постійно оновлюється список вітчизняних періодичних видань, які відповідають потребам спеціалізації.</p> <p>Офіційний веб-сайт www.nau.edu.ua містить інформацію про освітні програми, навчальну, наукову і виховну діяльність, структурні підрозділи, правила прийому, контакти. Всі ресурси науково-технічної бібліотеки доступні через сайт університету: http://www.lib.nau.edu.ua.</p> <p>Таким чином, комп'ютерна база та рівень інформаційного забезпечення підготовки за освітньо-професійною програмою «Міжнародна економіка» відповідають вимогам ОС «Магістр» та здатні у повному обсязі забезпечити освітній процес</p>
Розділ 9. Академічна мобільність		
9.1.	Національна кредитна мобільність	На основі двосторонніх договорів між НАУ, Національним технічним університетом України «Київський політехнічний інститут імені Ігоря Сікорського» та Харківським національним університетом радіоелектроніки
9.2.	Міжнародна кредитна мобільність	У рамках програми Еразмус+ договір про співробітництво між Національним авіаційним університетом та навчальними закладами ЄС
9.3.	Навчання іноземних здобувачів вищої освіти	Створено необхідні умови для навчання іноземних здобувачів вищої освіти відповідно до вимог освітньо-професійної програми «Міжнародна економіка» та стандартів НАУ.



2. Перелік компонент освітньо-професійної програми та їх логічна послідовність

2.1. Перелік компонент

Код н/д	Компоненти освітньо-професійної програми (навчальні дисципліни, курсові проекти (роботи), практики, кваліфікаційна робота)	Кількість кредитів	Форма підсумкового контролю	Семестр
1	2	3	4	5
Обов'язкові компоненти ОПП				
ОК 1.	Бізнес-аналітика та методологія прикладних досліджень в економіці	5,0	Екзамен	2
ОК 2.	Стратегічне управління та інноваційний розвиток підприємства	5,0	Екзамен	1
ОК 3.	Глобальна економіка	5,0	Екзамен	2
ОК 4.	Міжнародний менеджмент	4,5	Екзамен	1
ОК 5.	Міжнародні бізнес-комунікації	4,5	Екзамен	1
ОК 6.	Міжнародні інноваційно-інвестиційні проекти	4,0	Диференційований залік	1
ОК 7.	Управління міжнародною конкурентоспроможністю Курсова робота	7,0	Екзамен	2
ОК 8.	Міжнародні стратегії економічного розвитку	4,0	Диференційований залік	2
ОК 9.	Переддипломна практика	12,0	Диференційований залік	3
ОК 10.	Кваліфікаційний екзамен	1,5	-	3
ОК 11.	Кваліфікаційна магістерська робота	13,5	-	
Загальний обсяг обов'язкових компонент:		66		
Вибіркові компоненти ОПП				
ВК 1.	Дисципліна 1			
ВК 2.	Дисципліна 2			
.....				
ВКп	Дисципліна п			
Загальний обсяг вибірових компонент		24		
Загальний обсяг освітньо-професійної програми		90		

*Вибіркові компоненти обираються здобувачами вищої освіти із загальноуніверситетського та фахового переліків вибірових дисциплін Університету, які в свою чергу щороку оновлюються та затверджуються рішенням Ради з якості Національного авіаційного університету. Методика формування переліків та процедура вибору вибірових компонентів (навчальних дисциплін вільного вибору) наведені у Положенні про порядок реалізації здобувачами вищої освіти права на вибір навчальних дисциплін у Національному авіаційному університеті.



2.2. Структурно-логічна схема ОПП

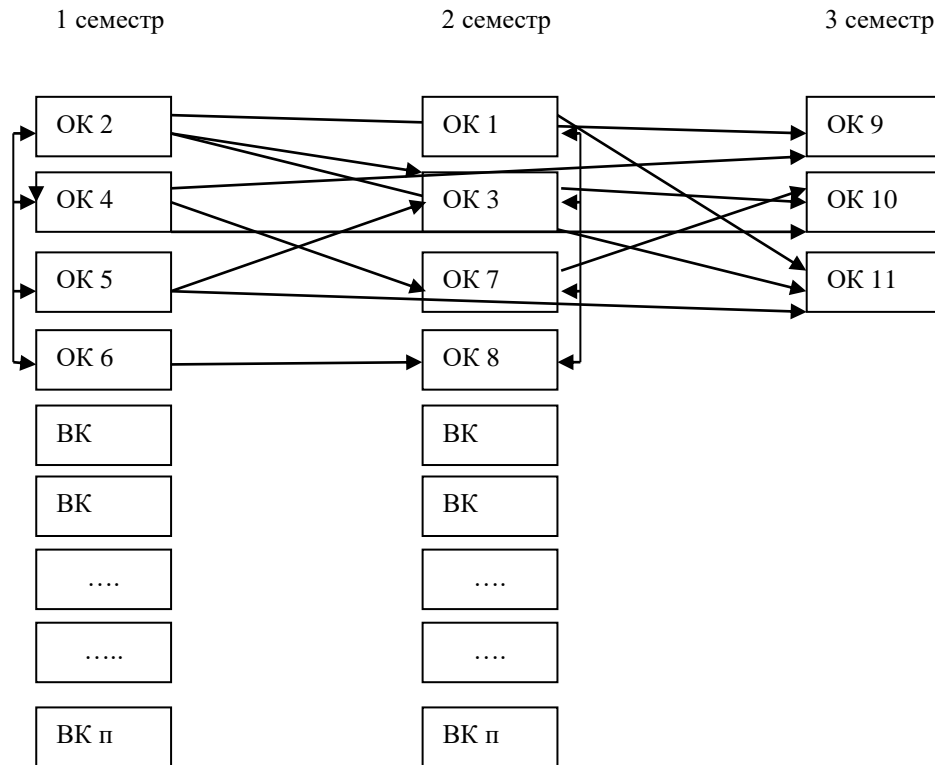



3. Форма атестації здобувачів вищої освіти

Форми атестації здобувачів вищої освіти	Кваліфікаційний екзамен, відкритий та публічний захист кваліфікаційної магістерської роботи.
Вимоги до державного кваліфікаційного екзамену	Зміст державного екзамену та рейтингова система оцінювання набутих випускниками знань, умінь, навичок та інших компетентностей відображаються в програмі, яка розробляється випусковою кафедрою з урахуванням вимог стандартів вищої освіти та інших нормативних документів для ОП підготовки фахівців і затверджується проректором з навчальної роботи.
Вимоги до кваліфікаційної роботи	Кваліфікаційна робота має передбачати розв'язання складного спеціалізованого завдання або практичної складної задачі або проблеми в економічній сфері, що потребує досліджень та/або інновацій і характеризується невизначеністю умов та вимог. У кваліфікаційній роботі не повинно бути академічного плагіату, фальсифікації та списування. Кваліфікаційна робота має бути оприлюднена в репозиторії закладу вищої освіти. Оприлюднення кваліфікаційних робіт, що містять інформацію з обмеженим доступом, здійснювати у відповідності до вимог чинного законодавства.
Вимоги до публічного захисту (демонстрації)	Випускник повинен супроводжувати свою доповідь ілюстративним матеріалом за допомогою слайдів, в тому числі, з використанням мультимедійних засобів.



4. Матриця відповідності програмних компетентностей компонентам освітньо-професійної програми

Компоненти Компетентності	ОК 1	ОК 2	ОК 3	ОК 4	ОК 5	ОК 6	ОК 7	ОК 8	ОК 9	ОК 10	ОК 11	ВК 1	ВК 2	ВК п
ПК	+	+	+	+	+	+	+	+	+	+	+					
ЗК1	+	+		+	+	+	+	+		+	+					
ЗК2	+	+	+	+	+	+	+	+			+					
ЗК3		+		+	+	+	+		+							
ЗК4		+		+	+	+			+	+						
ЗК5		+		+	+	+	+									
ЗК6				+	+	+	+	+	+		+					
ЗК7		+	+	+	+	+	+	+								
ЗК8	+	+	+			+	+	+		+	+					
ФК1	+	+		+		+	+	+	+		+					
ФК2					+	+										
ФК3	+	+	+	+			+	+			+					
ФК4	+		+	+		+	+		+		+					
ФК5		+	+	+	+	+	+	+			+					
ФК6		+		+	+		+	+		+	+					
ФК7		+		+	+	+	+	+			+					
ФК8			+	+					+							
ФК9	+	+				+					+					
ФК10	+	+					+	+			+					
ФК11	+	+				+										
ФК12			+		+			+			+					
ФК13	+	+		+			+									
ФК14	+		+			+					+					
ФК15	+						+				+					



(Ф 03.02 – 01)

АРКУШ ПОШИРЕННЯ ДОКУМЕНТА

№ прим.	Куди передано (підрозділ)	Дата видачі	П.І.Б. отримувача	Підпис отримувача	Примітки

(Ф 03.02 – 02)

АРКУШ ОЗНАЙОМЛЕННЯ З ДОКУМЕНТОМ

№ пор.	Прізвище ім'я по-батькові	Підпис ознайомленої особи	Дата ознайомлення	Примітки

(Ф 03.02 – 03)

АРКУШ ОБЛІКУ ЗМІН

№ зміни	№ листа (сторінки)				Підпис особи, яка внесла зміну	Дата внесення зміни	Дата введення зміни
	Зміненого	Заміненого	Нового	Анульованого			

(Ф 03.02 – 04)

АРКУШ РЕЄСТРАЦІЇ РЕВІЗІЇ

№ пор.	Прізвище ім'я по-батькові	Дата ревізії	Підпис	Висновок щодо адекватності

(Ф 03.02 – 32)

УЗГОДЖЕННЯ ЗМІН

	Підпис	Ініціали, прізвище	Посада	Дата
Розробник				
Узгоджено				
Узгоджено				
Узгоджено				