

Проект

(Ф 03.02 – 107)

МІНІСТЕРСТВО ОСВІТИ І НАУКИ УКРАЇНИ

Національний авіаційний університет



ОСВІТНЬО – ПРОФЕСІЙНА ПРОГРАМА

«Міжнародне регулювання економічних відносин»

(найменування освітньої програми)

Другого (магістерського) рівня вищої освіти

за спеціальністю 292 «Міжнародні економічні відносини»

(шифр та найменування спеціальності)

галузі знань 29 «Міжнародні відносини»

(шифр та найменування галузі)

СМЯ НАУ ОПП 15.01.01 – 01 – 2020

Освітньо-професійна програма
затверджена Вченою радою Університету
протокол № _____ від _____ 2020 р.

Вводиться в дію наказом ректора

Ректор

_____ В.Ісаєнко

Наказ № _____ від _____ 2020 р.



Система менеджменту якості.
ОСВІТНЬО-ПРОФЕСІЙНА ПРОГРАМА
«МІЖНАРОДНЕ РЕГУЛЮВАННЯ
ЕКОНОМІЧНИХ ВІДНОСИН»

Шифр
документа

СМЯ НАУ ОПП
15.01.01 – 01 – 2020

Стор. 2 з 21

КИЇВ

	Система менеджменту якості. ОСВІТНЬО-ПРОФЕСІЙНА ПРОГРАМА «МІЖНАРОДНЕ РЕГУЛЮВАННЯ ЕКОНОМІЧНИХ ВІДНОСИН»	Шифр документа	СМЯ НАУ ОПП 15.01.01 – 01 – 2020
		Стор. 3 з 21	

Стандарт вищої освіти України: другий (магістерський) рівень, галузь знань 29 «Міжнародні відносини», спеціальність 292 «Міжнародні економічні відносини».

Стандарт вищої освіти затверджено і введено в дію наказом Міністерства освіти і науки України від 04.03.2020 р. № 380.

ЛИСТ ПОГОДЖЕННЯ освітньо-професійної програми

ПОГОДЖЕНО

Радою з якості університету

протокол № _____

від «_____» _____ 2020 р.

Голова Ради з якості НАУ

_____ (Ісаєнко В.М.)

ПОГОДЖЕНО

Вченою радою Факультету міжнародних відносин

протокол № _____

від «_____» _____ 2020 р.

Голова Вченої ради

Факультету міжнародних відносин

_____ (Волошин Ю.О.)

ПОГОДЖЕНО

Кафедрою міжнародних економічних відносин і бізнесу

протокол засідання № _____

від «_____» _____ 2020 р.

Завідувач кафедри

_____ (Степанов О.П.)

ПОГОДЖЕНО

Студентською радою Факультету міжнародних відносин

протокол № _____

від «_____» _____ 2020 р.

Голова

_____ (Патланенко Б.Ю.)

	Система менеджменту якості. ОСВІТНЬО-ПРОФЕСІЙНА ПРОГРАМА «МІЖНАРОДНЕ РЕГУЛЮВАННЯ ЕКОНОМІЧНИХ ВІДНОСИН»	Шифр документа	СМЯ НАУ ОПП 15.01.01 – 01 – 2020
		Стор. 4 з 21	

ПЕРЕДМОВА

Розроблено робочою групою освітньо-професійної програми (спеціальності 292 «Міжнародні економічні відносини») у складі:

ГАРАНТ ОСВІТНЬОЇ ПРОГРАМИ:

ПІЧКУРОВА ЗОЯ ВОЛОДИМИРІВНА – к.е.н., доцент, доцент

кафедри міжнародних економічних відносин і бізнесу _____

(підпис)

ЧЛЕНИ РОБОЧОЇ ГРУПИ:

БІЛА СВІТЛАНА ОЛЕКСІЇВНА – д.н.д.у., к.е.н., професор, професор

кафедри міжнародних економічних відносин і бізнесу _____

(підпис)

СТЕПАНОВ ОЛЕКСАНДР ПЕТРОВИЧ – д.е.н., професор, завідувач кафедри

міжнародних економічних відносин і бізнесу _____

(підпис)

СИДОРЕНКО КАТЕРИНА ВІКТОРІВНА – к.е.н., заступник

декана Факультету міжнародних відносин _____

(підпис)

П.І.Б. – здобувач (і) вищої освіти: _____

(підпис)

ЗОВНІШНІЙ СТЕЙКХОЛДЕР:

П.І.Б. (науковий ступінь, вчене звання, посада) _____

(підпис)

Рецензії-відгуки зовнішніх стейкхолдерів (додаються).

Рівень документа – 3б

Плановий термін між ревізіями – 1 рік

Контрольний примірник

	Система менеджменту якості. ОСВІТНЬО-ПРОФЕСІЙНА ПРОГРАМА «МІЖНАРОДНЕ РЕГУЛЮВАННЯ ЕКОНОМІЧНИХ ВІДНОСИН»	Шифр документа	СМЯ НАУ ОПП 15.01.01 – 01 – 2020
		Стор. 5 з 21	

1. Профіль освітньо-професійної програми

Розділ 1. Загальна інформація		
1.1.	Повна назва закладу вищої освіти та структурного підрозділу	Національний авіаційний університет Факультет міжнародних відносин.
1.2.	Ступінь вищої освіти та назва кваліфікації мовою оригіналу	«Магістр» Магістр міжнародних економічних відносин, 2419.2 Експерт із зовнішньоекономічних питань, 2444.2 Перекладач з англійської мови.
1.3.	Офіційна назва освітньо-професійної програми та спеціалізації (за наявності)	Міжнародне регулювання економічних відносин
1.4.	Тип диплому та обсяг освітньо-професійної програми	Диплом магістра, одиничний, 90 кредитів ЄКТС, термін навчання 1 рік 4 місяці
1.5.	Акредитаційна інституція	
1.6.	Період акредитації	
1.7.	Цикл/рівень	Другий магістерський рівень / восьмий кваліфікаційний рівень НРК України
1.8.	Передумови	Наявність ступеню бакалавра
1.9.	Форми навчання	Денна
1.10	Мова(и) викладання	Українська, англійська
1.11	Інтернет-адреса постійного розміщення опису освітньо-професійної програми	http://nau.edu.ua/ http://fmv.nau.edu.ua/
Розділ 2. Ціль освітньо-професійної програми		
2.1.	Підготовка конкурентоспроможних висококваліфікованих фахівців, здатних розв'язувати складні задачі і проблеми у сфері міжнародних економічних відносин, спроможних виробляти обґрунтовані системні економічні рішення на основі сучасних норм міжнародного права та дипломатії для всіх суб'єктів господарювання світової економіки, мають фундаментальні фахові знання у сфері міжнародного регулювання економічних відносин, зовнішньоекономічних питань та перекладу з англійської мови, володіють сучасним економічним типом мислення та прикладними навичками, необхідними для розв'язання актуальних, складних та багатоієрархічних завдань і впровадження інноваційних ідей в умовах невизначеності та системної еволюції міжнародних економічних відносин у XXI ст.	
Розділ 3. Характеристика освітньо-професійної програми		
3.1	Предметна область (Об'єкт діяльності, теоретичний зміст)	Об'єкт вивчення – функціонування та розвиток міжнародних економічних відносин, методології та методи їх досліджень, взаємодія суб'єктів світового економічного простору в процесі еволюції міжнародного співробітництва. Цілі навчання – підготовка фахівців, здатних розв'язувати складні задачі і проблеми в процесі професійної діяльності у сфері



		<p>міжнародних економічних відносин, що передбачають проведення досліджень та/або здійснення інновацій та характеризуються невизначеністю умов і вимог.</p> <p>Теоретичний зміст предметної області – міжнародне регулювання економічних відносин, економіка світогосподарських зв'язків у їх взаємозв'язку і взаємозалежності на основі міжнародної економічної діяльності, міжнародного поділу праці та інституційно-правового механізму регулювання в процесі трансформації міжнародних економічних відносин та міжнародного економічного співробітництва.</p> <p>Методи, методики та технології: методи теоретичного та емпіричного дослідження, економіко-математичного аналізу, моделювання та прогнозування, методики аналізу даних, технології пошуку й обробки інформації, системного аналізу даних, експертного оцінювання результатів реалізації міжнародних економічних відносин</p> <p>Інструментарій та обладнання включають сучасні універсальні та спеціалізовані інформаційні системи (інформаційно-комунікаційні, інформаційно-пошукові, інформаційно-аналітичні) та спеціалізоване програмне забезпечення, що застосовуються в діяльності суб'єктів міжнародних економічних відносин.</p>
3.2.	Орієнтація освітньо-професійної програми	Освітньо-професійна програма освітнього ступеня магістра, має академічну орієнтацію.
3.3.	Основний фокус освітньо-професійної програми	Загальна вища освіта в галузі знань 29 «Міжнародні відносини», освітньо-професійної програми «Міжнародне регулювання економічних відносин». Ключові слова: міжнародні економічні відносини, міжнародне регулювання економічних відносин, міжнародні компанії, міжнародне економічне право, міжнародна торгівля, міжнародна конкурентоспроможність.
3.4.	Особливості освітньо-професійної програми	Освітньо-професійна програма передбачає надання ґрунтовних комплексних знань щодо міжнародного регулювання економічних відносин на основі норм міжнародного права та дипломатії, отримання фундаментальних



		<p>фахових знань у сфері міжнародних економічних відносин, зовнішньоекономічних питань та перекладу з англійської мови; спеціальної практики у сфері міжнародного регулювання економічних відносин.</p> <p>Програма реалізується англійською мовою, більшість навчальних дисциплін є авторськими курсами. Можливість участі в програмах міжнародної академічної мобільності.</p>
Розділ 4. Придатність випускників до працевлаштування та подальшого навчання		
4.1.	Придатність до працевлаштування	<p>Випускники підготовлені до роботи за національним класифікатором України ДК 003: 2010 Класифікатор професій; Класифікація видів економічної діяльності.</p> <p>Професійна діяльність у сфері міжнародних економічних відносин, міжнародних відносин у галузі економіки та ін.:</p> <p>2419.2 – експерт із зовнішньоекономічних питань</p> <p>2444.2 – перекладач з англійської мови,</p> <p>2419 – професіонали у сфері державної служби, маркетингу, ефективності господарської діяльності, раціоналізації виробництва, інтелектуальної власності та інноваційної діяльності,</p> <p>2419.2 – консультант із зовнішньоекономічних питань,</p> <p>2441.2 – економіст,</p> <p>2441.2 – економіст з міжнародної торгівлі;</p> <p>2441.2 – економічний радник, консультант з економічних питань.</p> <p>3439 – дипломатичний агент, аташе, віце-консул.</p> <p>2320 – викладач вищого навчального закладу</p>
4.2.	Подальше навчання	<p>Магістр може продовжувати навчання на освітньо-науковому рівні доктора філософії та набувати додаткових кваліфікацій в системі освіти дорослих, продовжувати навчання протягом життя згідно чинного законодавства.</p>
Розділ 5. Викладання та оцінювання		
5.1.	Викладання та навчання (методи, методики, технології, інструменти та обладнання)	<p>Методи теоретичного та емпіричного дослідження, методики аналізу даних, технології пошуку й обробки інформації, системного аналізу даних, експертного оцінювання результатів реалізації міжнародних економічних відносин.</p>



		Студентоцентризований підхід у навчанні, самонавчання, проблемно-орієнтоване навчання, комбінація лекцій, практичних занять із розв'язанням ситуаційних завдань та з використанням кейс-методів, ділових ігор, що розвивають комунікативні та лідерські навички й уміння працювати в команді, тестування на паперовому/електронному носію, підготовка кваліфікаційної магістерської роботи.
5.2.	Оцінювання	Письмові екзамени, переддипломна практика, наукові есе, презентації, поточний контроль, розробка проектів, кваліфікаційний екзамен, публічний захист кваліфікаційної роботи тощо.
Розділ 6. Програмні компетентності		
6.1.	Інтегральна компетентність (ІК)	Здатність виявляти та розв'язувати складні задачі і проблеми у сфері міжнародного регулювання економічних відносин, генерувати нові ідеї у сфері міжнародних економічних відносин на основі сучасних норм міжнародного права та публічної дипломатії для всіх суб'єктів господарювання світової економіки з урахуванням впливу системності, комплексності та невизначеності умов та вимог.
6.2.	Загальні компетентності (ЗК)	<p>ЗК 1. Здатність до усної та письмової професійної комунікації іноземною мовою/іноземними мовами.</p> <p>ЗК 2. Здатність вчитися і оволодівати сучасними знаннями у сфері міжнародного регулювання економічних відносин, у т.ч. на основі застосування сучасних норм міжнародного економічного та фінансового права, публічної дипломатії, поведінкової економіки, системного інституційно-правового забезпечення розвитку міжнародних економічних відносин.</p> <p>ЗК 3. Здатність систематизувати та синтезувати інформацію з різних джерел, використовуючи інноваційні підходи та технології, цифрову дипломатію, програмне забезпечення з урахуванням крос-культурних особливостей суб'єктів МЄВ.</p> <p>ЗК 4. Здатність працювати самостійно та в команді, вміти брати на себе ініціативу і відповідальність, мотивувати та керувати роботою інших для досягнення поставлених цілей.</p> <p>ЗК 5. Здатність обґрунтовувати рішення у сфері</p>



		<p>міжнародного регулювання економічних відносин на основі норм чинного міжнародного права для досягнення суспільного прогресу.</p> <p>ЗК 6. Здатність готувати аналітичні матеріали та здійснювати прогностичні оцінки щодо розвитку міжнародних економічних відносин.</p> <p>ЗК 7. Здатність продукувати фахові пропозиції у сфері міжнародного регулювання економічних відносин з урахуванням цілей сталого розвитку, а також на секторальному рівні – у сфері космічної дипломатії.</p> <p>ЗК 8. Здатність аналізувати вплив міжнародного регулювання економічних відносин на розвиток соціально-економічних процесів у глобальному середовищі.</p> <p>ЗК 9. Здатність до пошуку, оброблення та аналізу інформації щодо інституційно-правового забезпечення міжнародного регулювання економічних відносин.</p> <p>ЗК 10. Здатність проведення досліджень на рівні міжнародного регулювання розвитку системи міжнародних економічних відносин за обставин невизначеності та багатоваріантності умов і вимог щодо розвитку світового господарства.</p>
6.3.	Фахові компетентності (ФК)	<p>ФК 1. Здатність до формування обґрунтованих пропозицій щодо розвитку та регулювання міжнародних економічних відносин на всіх рівнях їх реалізації.</p> <p>ФК 2. Здатність розробляти та аналізувати моделі міжнародного регулювання економічних відносин на основі норм міжнародного права, публічної дипломатії, норм та стандартів інституційно-правового забезпечення міжнародних договорів, принципів дії поведінкової економіки.</p> <p>ФК 3. Здатність оцінювати масштаби діяльності та визначати пріоритети міжнародного регулювання діяльності глобальних фірм на світових ринках.</p> <p>ФК 4. Здатність до застосування у професійній діяльності майбутніх спеціалістів сфери міжнародних економічних відносин системи знань з міжнародного права.</p> <p>ФК5. Здатність визначати принципи соціальної відповідальності у процесах міжнародного регулювання економічних відносин та у</p>



		<p>процесах регулювання діяльності суб'єктів міжнародних економічних відносин.</p> <p>ФК 6. Здатність застосовувати кумулятивні знання у сфері міжнародних економічних відносин та міжнародного правового регулювання економічних відносин для виявлення тенденцій новітнього розвитку світового господарства.</p> <p>ФК 7. Здатність аналізувати та оцінювати геоекономічні стратегії країн, у т.ч. стратегічні пріоритети міжнародного регулювання економічних відносин з урахуванням дотримання національних економічних інтересів країн світу та міжнародної економічної безпеки, у т.ч. у сфері космічної дипломатії.</p> <p>ФК 8. Здатність прогнозувати тенденції розвитку глобальних ринків з урахуванням кон'юктурних змін та визначати пріоритети їх міжнародного економічного регулювання.</p> <p>ФК 9. Здатність приймати обґрунтовані рішення у сфері удосконалення міжнародно-правових документів, що регулюють сферу міжнародних економічних відносин в умовах невизначеності.</p> <p>ФК 10. Здатність застосовувати кумулятивні знання, інформаційні технології для виявлення закономірностей вирішення практичних проблем міжнародного регулювання економічних відносин у сферах міжнародного фінансового та інвестиційного права, у сфері захисту прав інтелектуальної власності.</p> <p>ФК 11. Здатність комплексно аналізувати чинники міжнародного регулювання та забезпечення конкурентоспроможності країн у глобальному середовищі на основі інноваційного розвитку, цифрової дипломатії, досягнення цілей сталого економічного розвитку.</p> <p>ФК 12. Здатність прогнозувати тенденції розвитку міжнародних економічних відносин та міжнародного регулювання системи економічних відносин у світовому господарстві.</p> <p>ФК 13. Здатність до самонавчання, підтримки належного рівня знань у сфері міжнародного регулювання економічних відносин як складової системи міжнародних економічних</p>
--	--	--



		відносин.
Розділ 7. Програмні результати навчання		
7.1.	Програмні результати навчання (ПРН)	<p>ПРН 1. Мати необхідні для професійної діяльності у сфері міжнародного регулювання економічних відносин знання та навички з ділових комунікацій за спеціальністю міжнародні економічні відносини, фахово спілкуватися на професійному та соціальному рівнях, включаючи усну та письмову комунікацію іноземною мовою.</p> <p>ПРН 2. Креативно мислити, проявляти гнучкість у прийнятті рішень міжнародного регулювання економічних відносин на основі логічних аргументів та перевірених фактів в умовах обмеженого часу і ресурсів на засадах використання різних діагностичних методологій провідних міжнародних організацій.</p> <p>ПРН 3. Демонструвати знання та розуміння, навички письмової та усної комунікації державною та іноземними мовами, фахово використовувати економічну термінологію.</p> <p>ПРН 4. Розуміти закономірності та тенденції розвитку світового господарства і феномену нової економіки з урахуванням процесів інтелектуалізації, застосування сучасних інформаційних технологій та інформаційних ресурсів для розв'язання практичних задач міжнародного регулювання економічних відносин у сферах міжнародного права та цифрової дипломатії в країнах світу.</p> <p>ПРН 5. Систематизувати, синтезувати й упорядковувати отриману інформацію, ідентифікувати проблеми, формулювати висновки і розробляти рекомендації з міжнародного регулювання економічних відносин, використовуючи ефективні навчальні підходи з метою розв'язання складних практичних проблем з урахуванням культурних особливостей діяльності суб'єктів міжнародних економічних відносин.</p> <p>ПРН 6. Приймати обґрунтовані рішення з проблем міжнародних економічних відносин за невизначених умов і вимог на основі розуміння категорій, виокремлюючи й узагальнюючи тенденції, закономірності функціонування та розвитку світового господарства з урахуванням</p>



		<p>причинно-наслідкових та просторово-часових зв'язків.</p> <p>ПРН 7. Формувати судження, виявляти проблемні ситуації та розв'язувати практичні завдання міжнародного регулювання економічних відносин на основі інноваційних підходів, з урахуванням крос-культурних особливостей розвитку світового господарства, захисту прав і законних інтересів всіх учасників міжнародних економічних відносин.</p> <p>ПРН 8. Розробляти та досліджувати адаптивні моделі вирівнювання дисбалансів та нівелювання загроз глобального розвитку, за результатами дослідження пропонувати варіанти вирішення проблем міжнародних економічних відносин з урахуванням вимог публічної дипломатії за обставин дії невизначених умов і вимог.</p> <p>ПРН 9. Розуміти сутність соціального виміру глобального економічного розвитку, імплементувати принципи соціальної відповідальності у процеси міжнародних економічних відносин.</p> <p>ПРН 10. Застосовувати набуті знання, розуміти предметну область та професію міжнародні економічні відносини на практиці, бути відкритим до розуміння та сприйняття інновацій, засвоєння нових знань в умовах трансформації світогосподарських відносин.</p> <p>ПРН 11. Аналізувати нормативно-правові документи, оцінювати аналітичні звіти, грамотно використовувати нормативно-розпорядчі документи та довідкові матеріали з ведення ділового протоколу, ділового етикету та публічної дипломатії у сфері міжнародних економічних відносин, ефективно спілкуватися на професійному та соціальному рівнях, включаючи усну та письмову комунікацію державною та іноземною мовами.</p> <p>ПРН 12. Здійснювати моніторинг та аналіз впливу міжнародного регулювання економічних відносин на діяльності глобальних фірм (корпорацій, стратегічних альянсів, консорціумів, синдикатів, трастів тощо) та інших суб'єктів міжнародних економічних відносин різного рівня з метою ідентифікації</p>
--	--	---



		<p>їхніх конкурентних позицій та переваг на світових ринках.</p> <p>ПРН 13. Визначати геоекономічні стратегії країн та їхні регіональні економічні пріоритети з урахуванням дотримання національних економічних інтересів в процесі міжнародного регулювання економічних відносин та врахування безпекової компоненти міжнародних економічних відносин; визначати причини, і характер міжнародних конфліктів і суперечок, обґрунтовувати і застосовувати економічні та дипломатичні методи їх вирішення на міжнародному рівні в контексті глобальних проблем людства й асиметричності розподілу світових ресурсів.</p> <p>ПРН 14. Оцінювати ступінь складності завдань при плануванні та опрацюванні результатів діяльності у сфері міжнародного регулювання економічних відносин, оцінювати й аргументувати результативність функціонування системи міжнародних економічних відносин.</p> <p>ПРН 15. Аналізувати нормативно-правові документи, вести прикладні аналітичні розробки, професійно готувати аналітичні матеріали з міжнародного регулювання економічних відносин, обґрунтовувати власну думку щодо міжнародних організаційно-правових відносин та конкретних форм реалізації міжнародних економічних відносин за невизначених умов та вимог.</p> <p>ПРН 16. Розуміти та застосовувати базові знання основних нормативно-правових актів і довідкових матеріалів, чинних стандартів і технічних умов, інструкцій та інших нормативно-розпорядчих документів у сфері міжнародного регулювання економічних відносин та системи міжнародних економічних відносин в цілому.</p> <p>ПРН 17. Презентувати результати власних досліджень шляхом підготовки наукових публікацій і апробацій на наукових заходах теоретичних та практичних аспектів міжнародного регулювання економічних відносин в контексті імплементації норм міжнародного права та публічної дипломатії в</p>
--	--	---



		<p>умовах трансформації світогосподарських відносин.</p> <p>ПРН 18. Ідентифікувати зміни кон'юнктури ринків під дією міжнародного регулювання економічних відносин та невизначених факторів, здійснювати їх компаративний аналіз, застосовувати інформаційно-аналітичний інструментарій та економіко-статистичні методи обчислення, ІТ-технології, цифрову дипломатію, розробляти рекомендації щодо адаптації суб'єктів господарювання до змін міжнародного середовища в умовах трансформації світогосподарських відносин.</p> <p>ПРН 19. Оцінювати ступінь складності завдань при плануванні діяльності та опрацюванні її результатів, визначати механізми та інструменти реалізації заходів міжнародного регулювання економічних відносин за невизначених умов та вимог трансформації світогосподарських відносин.</p> <p>ПРН 20. Застосовувати знання та розуміння базових категорій, новітніх теорій та концепцій впливу поведінкової економіки, інноваційних технологій управління міжнародною конкурентоспроможністю в системі міжнародного регулювання економічних відносин.</p> <p>ПРН 21. Розуміти закономірності та тенденції розвитку міжнародного регулювання економічних відносин з урахуванням застосування ІТ-технологій, феномену нової глобальної цифрової економіки, регулювання електронної комерції та міжнародної торгівлі з урахуванням процесів інформатизації та науково-технологічного обміну.</p> <p>ПРН 22. Формувати судження, застосовувати базові знання та розуміння теорій, принципів, механізмів та інструментів, формулювати висновки та розробляти рекомендації щодо міжнародного регулювання економічних відносин в умовах трансформації світового господарства.</p> <p>ПРН 23. Досліджувати й аналізувати моделі розвитку національних економік та обґрунтовувати заходи досягнення їх стратегічних цілей, відстоювати національні</p>
--	--	---



		<p>інтереси у т.ч. у сфері космічної дипломатії з урахуванням безпекової компоненти міжнародного регулювання економічних відносин у контексті глобальних проблем людства й асиметричності розподілу світових ресурсів.</p> <p>ПРН 24. Застосовувати набуті знання з теорії та сучасної інноваційної практики міжнародного регулювання економічних відносин на основі норм міжнародного права при планування діяльності у сфері МЕВ та опрацюванні її результатів в умовах трансформації світового господарства.</p> <p>ПРН 25. Презентувати результати власних магістерських досліджень шляхом підготовки наукових публікацій, апробацій тез доповідей на наукових студентських, всеукраїнських та міжнародних наукових конференціях і заходах з проблематики міжнародного регулювання економічних відносин та еволюції системи міжнародних економічних відносин в умовах трансформації світового господарства.</p>
Розділ 8. Ресурсне забезпечення реалізації програми		
8.1.	Кадрове забезпечення	Реалізацію освітньо-професійної програми здійснюють доктори та кандидати наук, доктори філософії в галузі знань «Міжнародні відносини», іноземні фахівці закордонних закладів вищої освіти партнерів міжнародних економічних відносин.
8.2.	Матеріально-технічне забезпечення	Виходячи з вимог сучасних освітніх технологій та критеріїв кредитно-модульної системи, а також, враховуючи особливості спеціальності 292 «Міжнародні економічні відносини» освітньо-професійної програми «Міжнародне регулювання економічних відносин», при викладанні як нормативних дисциплін, так і дисциплін вибіркового циклу використовуються сучасні програмні засоби обробки статистичної інформації, моделювання економічних процесів, застосування ІТ та комп'ютерних технологій, автоматизації економічних обчислень, а також новітні мови програмування, системи управління базами даних тощо. Використання пакетів прикладних програм забезпечує рівень підготовки, який відповідає сучасним вимогам до освітнього ступеня



		<p>магістр.</p> <p>Для забезпечення навчального процесу обладнано комп'ютерні класи, читальна зала. Парк комп'ютерів інституту – 112 одиниць. Всі вони підключені до локальної мережі університету та інформаційної мережі Internet. Для підготовки до різних форм навчального процесу студенти користуються лінгафонним кабінетом, спеціалізованим фондом читального залу ФМВ та бібліотеки університету. Функціонують спеціалізовані методичні кабінети, спеціалізовані лабораторії з ПЕОМ, які забезпечують виконання навчального плану за спеціальністю.</p>
8.3	Інформаційне та навчально-методичне забезпечення	<p>Основним джерелом інформаційного забезпечення навчального процесу є бібліотека Національного авіаційного університету, фонд якої налічує понад 2600 тис. видань та електронні джерела інформації, а також її відокремлений підрозділ, розташований у факультеті міжнародних відносин, фонди навчально-методичних кабінетів кафедр.</p> <p>У навчальному процесі широко використовуються новітні комп'ютерні технології з використанням мережі Internet. На факультеті створено Інформаційний центр, який розміщує на власному сайті http://fmv.nau.edu.ua/ нову інформацію про надходження у бібліотеку, наукові заходи, поточні події студентського життя.</p> <p>Користуючись віддаленими терміналами, студенти мають зручний та оперативний доступ до інформаційних серверів університету https://er.nau.edu.ua, факультету http://fmv.nau.edu.ua/uk/, кафедрального репозитарію НАУ https://er.nau.edu.ua/handle/NAU/9124 на яких зберігається в електронному вигляді значний обсяг навчальної та навчально-методичної інформації.</p>
Розділ 9. Академічна мобільність		
9.1.	Національна кредитна мобільність	<p>Забезпечується національна кредитна мобільність на основі двохсторонніх договорів між Національним авіаційним університетом та іншими вітчизняними університетами-партнерами НАУ; забезпечення академічної</p>



		мобільності за індивідуальною ініціативою.
9.2.	Міжнародна кредитна мобільність	Забезпечується академічна мобільність в рамках співробітництва з зарубіжними університетами-партнерами та забезпечення мобільності за індивідуальною ініціативою.
9.3.	Навчання іноземних здобувачів вищої освіти	Створення належних умов для забезпечення вимог навчального процесу для іноземних здобувачів вищої освіти.

	Система менеджменту якості. ОСВІТНЬО-ПРОФЕСІЙНА ПРОГРАМА «МІЖНАРОДНЕ РЕГУЛЮВАННЯ ЕКОНОМІЧНИХ ВІДНОСИН»	Шифр документа	СМЯ НАУ ОПП 15.01.01 – 01 – 2020
		Стор. 18 з 21	

2. Перелік компонент освітньо-професійної програми та їх логічна послідовність

2.1. Перелік компонент

Код н/д	Компоненти освітньо-професійної програми (навчальні дисципліни, курсові проекти (роботи), практики, кваліфікаційна робота)	Кількість кредитів	Форма підсумкового контролю	Семестр
1	2	3	4	5
Обов'язкові компоненти				
OK1.	Поведінкова економіка	3,5	Екзамен	1
OK2.	Магістерські студії	4,0	Екзамен	2
OK3.	Практикум перекладу	8,0	Диф.залік, Екзамен	1, 2
OK4.	Управління міжнародною	5,0	Екзамен	2
OK5.	Сучасні міжнародні економічні відносини	4,5	Екзамен	1
OK6.	Міжнародне економічне право	5,0	Екзамен	1
OK7.	Міжнародне повітряне та космічне право	3,5	Екзамен	2
OK8.	Космічна дипломатія	4,5	Диференційо ваний залік	2
OK9.	Переддипломна практика	12,0	Диференційо ваний залік	3
OK10.	Кваліфікаційний екзамен з фахового перекладу	1,5	Екзамен	3
OK11.	Кваліфікаційний екзамен	1,5	Екзамен	3
OK12.	Кваліфікаційна магістерська робота	12,0		3
OK13.	Сучасні міжнародні економічні відносини (Курсова робота)	1,0		1
Загальний обсяг обов'язкових компонент:		66,0		
Вибіркові компоненти				
ВК 1	Дисципліна 1			
ВК 2	Дисципліна 2			
..	...			
ВК n	Дисципліна n			
Загальний обсяг вибірових компонент*:		24,0		
Загальний обсяг освітньо-професійної програми		90,0		

**Вибіркові компоненти обираються здобувачами вищої освіти із загальноуніверситетського та фахового переліків вибірових дисциплін Університету, які в свою чергу щороку оновлюються та затверджуються рішенням Ради з якості Національного авіаційного університету. Методика формування переліків та процедура вибору вибірових компонентів (навчальних дисциплін вільного вибору) наведені у Положенні про порядок реалізації здобувачами вищої освіти права на вибір навчальних дисциплін у Національному авіаційному університеті.*



2.2. Структурно-логічна схема освітньо-професійної програми

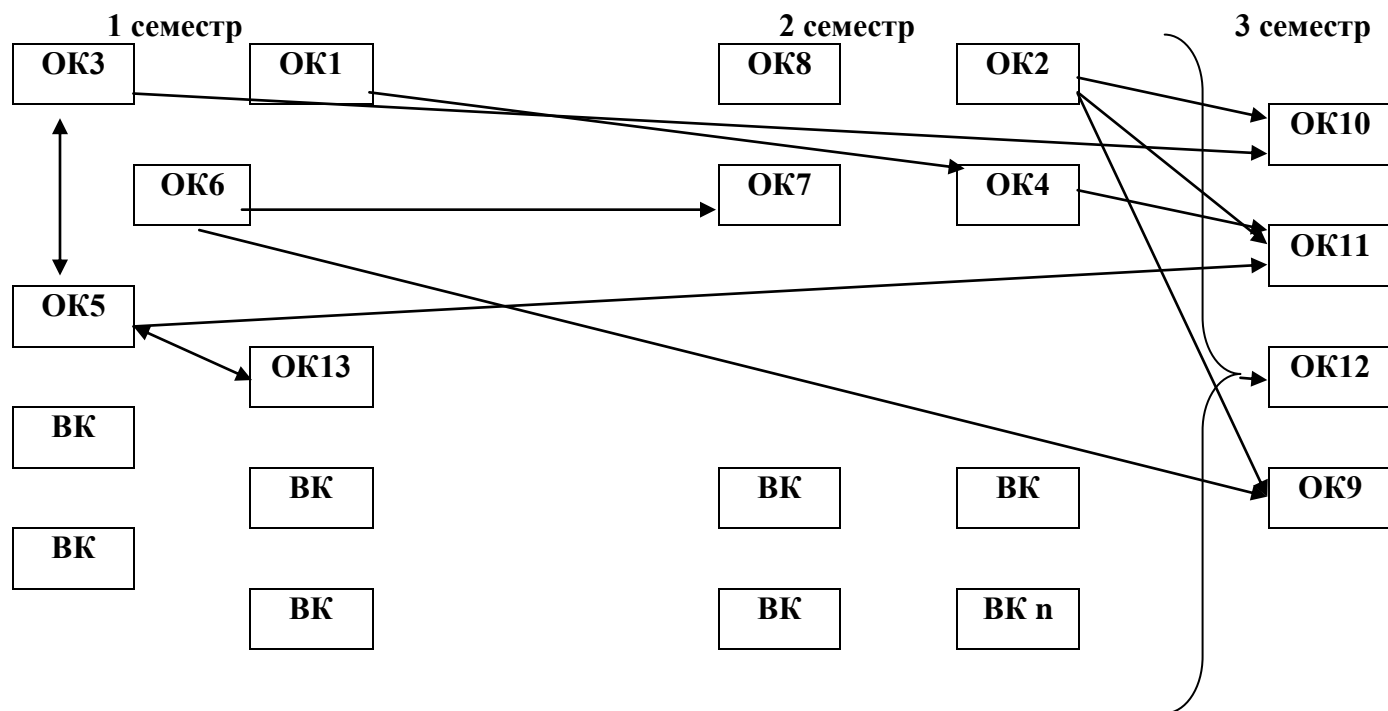

	Система менеджменту якості. ОСВІТНЬО-ПРОФЕСІЙНА ПРОГРАМА «МІЖНАРОДНЕ РЕГУЛЮВАННЯ ЕКОНОМІЧНИХ ВІДНОСИН»	Шифр документа	СМЯ НАУ ОПП 15.01.01 – 01 – 2020
		Стор. 20 з 21	

3. Форма атестації здобувачів вищої освіти

Форми атестації здобувачів вищої освіти	Атестація випускників освітньо-професійної програми проводиться у формі кваліфікаційного екзамену, кваліфікаційного екзамену з фахового перекладу та публічного захисту кваліфікаційної магістерської роботи; завершується видачею документу встановленого зразка про присудження йому освітнього ступеня магістра із присвоєнням освітньої кваліфікації: Магістр міжнародних економічних відносин».
Вимоги до атестаційного/єдиного державного кваліфікаційного екзамену (екзаменів) (за наявності)	Під час кваліфікаційного екзамену студенти повинні продемонструвати результати навчання відповідно до стандарту вищої освіти України та освітньої програми закладу вищої освіти.
Вимоги до кваліфікаційної роботи (за наявності)	Кваліфікаційна робота має передбачати розв'язання складної задачі або проблеми у сфері міжнародних економічних відносин, що потребує здійснення досліджень та/або інновацій і характеризується невизначеністю умов та вимог. Кваліфікаційна робота не повинна містити академічного плагіату, фабрикації, фальсифікації. Кваліфікаційна робота має бути оприлюднена на офіційному сайті закладу вищої освіти, у репозитарії. Оприлюднення кваліфікаційних робіт, що містять інформацію з обмеженим доступом, здійснювати відповідно до вимог чинного законодавства.
Вимоги до публічного захисту (демонстрації) (за наявності)	Атестація осіб, які здобувають ступінь магістра, здійснюється ЕК, до складу якої можуть включатися відомі фахівці у галузі міжнародних економічних відносин та представники роботодавців.

Окремим рішенням екзаменаційної комісії, на підставі:

- обрання дисциплін вільного вибору студента з навчального плану в обсязі не менше 16 кредитів та професійного оволодіння відповідними компетентностями з середнім балом не нижче 75;

- проходження практики, передбаченої навчальним планом з балом не нижче 75;

- кваліфікаційного екзамену з фахового перекладу з балом не нижче 75;

- кваліфікаційного екзамену з балом не нижче 75;

- захисту кваліфікаційної магістерської роботи (за професійним спрямуванням) з балом не нижче 75

присвоюється професійна кваліфікація:

2419.2 Експерт із зовнішньоекономічних питань,

2444.2 Перекладач з англійської мови.



**4. Матриця відповідності програмних компетентностей
компонентам освітньо-професійної програми**

Компоненти	ОК 1	ОК 2	ОК 3	ОК 4	ОК 5	ОК 6	ОК 7	ОК 8	ОК 9	ОК 10	ОК 11	ОК 12	ОК 13	ВК	ВК	ВК	ВК n
ПК	+	+	+	+	+	+	+	+	+	+	+	+	+						
ЗК1			+							+		+							
ЗК2	+	+			+	+		+			+		+						
ЗК3									+										
ЗК4		+		+			+		+										
ЗК5						+	+												
ЗК6	+			+									+						
ЗК7								+	+										
ЗК8	+	+		+	+					+			+						
ЗК 9							+				+	+							
ЗК 10					+						+	+							
ФК1					+				+				+						
ФК2	+					+	+	+											
ФК3					+								+						
ФК4						+	+												
ФК5		+			+	+			+				+						
ФК6						+						+							
ФК7								+			+		+						
ФК8	+			+	+	+	+				+		+						
ФК9						+	+												
ФК10						+													
ФК11				+															
ФК12				+	+								+						
ФК13	+	+								+	+	+							



**5. Матриця забезпечення програмних результатів навчання (ПРН)
відповідними компонентами освітньо-професійної програми**

Компоненти Компетентності	ОК 1	ОК 2	ОК 3	ОК 4	ОК 5	ОК 6	ОК 7	ОК 8	ОК 9	ОК 10	ОК 11	ОК 12	ОК 13	ВК	ВК	ВК	ВК n*
ПРН1		+	+						+	+	+	+	+						
ПРН2	+			+	+	+													
ПРН3		+	+						+	+	+	+	+						
ПРН4						+	+												
ПРН5		+		+	+				+	+	+	+	+						
ПРН6	+	+		+	+								+						
ПРН7		+		+	+														
ПРН8								+											
ПРН9	+			+	+														
ПРН10	+			+	+	+			+			+							
ПРН11			+			+	+	+		+	+								
ПРН12	+			+	+														
ПРН13				+	+														
ПРН14	+			+	+								+						
ПРН15		+				+	+												
ПРН16						+	+												
ПРН17					+	+	+												
ПРН18	+				+														
ПРН19	+	+		+	+							+	+						
ПРН20	+			+	+														
ПРН21				+	+														
ПРН22					+								+						
ПРН23	+							+					+						
ПРН24				+	+	+			+		+	+							
ПРН25		+			+				+		+	+							

* Вибіркові компоненти обрані з загальноуніверситетського та фахового переліків вибіркових дисциплін університету мають також забезпечувати визначені програмні результати навчання (ПРН). кількість вибіркових компонент визначається виходячи із загального обсягу вибіркових компонент (кредитів) освітньої програми.

