

МІНІСТЕРСТВО ОСВІТИ І НАУКИ УКРАЇНИ  
Національний авіаційний університет



ОСВІТНЬО – ПРОФЕСІЙНА ПРОГРАМА

«Адміністративний менеджмент»  
(найменування ОПП)

Другого (магістерського) рівня вищої освіти

Спеціальність 073 Менеджмент

Галузь знань 07 Управління та адміністрування

кваліфікація: 1475.4 Менеджер (управитель) з адміністративної діяльності

СМЯ НАУ ОПП 17.04 – 01 – 2018

Затверджено Вченою радою

Голова Вченої ради НАУ

 В. Ісаєнко

(Протокол № 3 від 18.04.2018 р.)

Освітньо- професійна програма

Вводиться в дію наказом ректора

Ректор  В.Ісаєнко

(наказ № 201 \од від 27.04.2018 р.)



КИЇВ

# 1. Профіль освітньо-професійної програми

<b>Розділ 1. Загальна інформація</b>		
1.1.	Повна назва вищого навчального закладу та структурного підрозділу	Національний авіаційний університет Навчально-науковий інститут неперервної освіти Кафедра технологій управління
1.2.	Ступінь вищої освіти та назва кваліфікації мовою оригіналу	Магістр Менеджер (управитель) з адміністративної діяльності
1.3.	Офіційна назва освітньо-професійної програми	Адміністративний менеджмент
1.4.	Тип диплому та обсяг освітньо-професійної програми	Диплом магістра, одиничний, 90 кредитів ЄКТС, термін навчання 1 рік 6 місяців
1.5.	Наявність акредитації	Сертифікат Міністерства освіти і науки України НД № 1191165 від 16 червня 2016 р.
1.6.	Цикл/рівень	Другий (магістерський) рівень вищої освіти, що відповідає восьмому кваліфікаційному рівню НРК України
1.7.	Передумови	Наявність ступеня бакалавра
1.8.	Мова(и) викладання	Українська
1.9.	Термін дії освітньо-професійної програми	-
1.10	Інтернет-адреса постійного розміщення опису освітньо-професійної програми	<a href="mailto:Nnino2@nau.edu.ua">Nnino2@nau.edu.ua</a>
<b>Розділ 2. Мета освітньо-професійної програми</b>		
2.1.	Підготовка висококваліфікованих фахівців з адміністративного менеджменту, які володіють методологією й інструментальним апаратом в управлінській, науково-дослідній, навчальній, експертно-консалтинговій сферах. Мають специфічні знання з термінології, законів, закономірностей, методів, принципів, функцій адміністративного менеджменту; розуміння сутності і змісту сучасних концепцій управління; уміння прийняття і реалізації у практичній діяльності управлінських рішень, враховуючи вплив факторів внутрішнього та зовнішнього середовища	
<b>Розділ 3. Характеристика освітньо-професійної програми</b>		
3.1	Предметна область (галузь знань, спеціальність, спеціалізація (за наявності))	Галузь знань: 07 Управління та адміністрування Спеціальність: 073 Менеджмент Спеціалізація: Адміністративний менеджмент
3.2.	Орієнтація освітньо-професійної програми	Освітньо-професійна орієнтація на дослідження у сфері забезпечення ефективності й результативності адміністративного менеджменту суб'єктів господарювання різних організаційно-правових форм і форм власності; застосування сучасних технологій адміністрування, враховуючи специфіку роботи

		підприємств, установ, організацій у сучасних умовах господарювання
3.3.	Основний фокус освітньо-професійної програми та спеціалізації	Загальна вища освіта. Підготовка менеджерів (управителів) з адміністративної діяльності для суб'єктів господарювання різних організаційно-правових форм і форм власності. Адаптація і впровадження у професійну діяльність знань, умінь та навичок для вирішення тактичних і стратегічних завдань управлінської діяльності у сучасних умовах господарювання. Ключові слова: адміністрування, адміністративний менеджмент, технології управління
3.4.	Особливості освітньо-професійної програми	Освітньо-професійна програма передбачає сучасну теоретичну і практичну підготовку менеджерів (управителів) з адміністративної діяльності. Особливості полягають в авторських науково-методичних розробках викладачів кафедри щодо можливості реалізації на практиці, після оволодіння змісту дисциплін, філософії управлінської діяльності на основі системного підходу, що забезпечує ефективне і результативне функціонування суб'єкта господарювання в цілому та кожного його структурного підрозділу зокрема. Програма орієнтує на функціональні засади здійснення основних та забезпечуючих процесів з використанням креативного мислення і пошуку нестандартних управлінських рішень
<b>Розділ 4. Придатність випускників до працевлаштування та подальшого навчання</b>		
4.1.	Придатність до працевлаштування	Працевлаштування на підприємствах будь-якої організаційно-правової форми (державні, муніципальні, комерційні, некомерційні) та за будь-якими видами економічної діяльності. Професійні назви робіт (за ДК 003:2010): 121 Керівники підприємств, установ та організацій 122 Керівники виробничих та інших основних підрозділів 123 Керівники функціональних підрозділів 1238 Керівники проектів та програм 131 Керівники малих підприємств без апарату управління

		2310 Викладачі університетів та вищих навчальних закладів
4.2.	Подальше навчання	Третій (освітньо-науковий) рівень вищої освіти, що відповідає дев'ятому кваліфікаційному рівню НРК України, для отримання ступеня «Доктор філософії»
<b>Розділ 5. Викладання та оцінювання</b>		
5.1.	Викладання та навчання	Студентоцентроване проблемно-орієнтоване навчання, що проводиться у формі лекцій, практичних занять, консультацій, самостійного вивчення, виконання курсових робіт, виконанні кваліфікаційного екзамену, проходження науково-дослідної і виробничої (переддипломної) практик, підготовки дипломної роботи
5.2.	Оцінювання	Тестування, опитування, дискусії, презентації, модульні контрольні роботи, звіти про проходження науково-дослідної і виробничої (переддипломної) практик, захист курсових робіт, письмові екзамени, письмовий кваліфікаційний екзамен, захист магістерської роботи
<b>Розділ 6. Програмні компетентності</b>		
6.1.	Інтегральні компетентності (ІК)	Здатність розв'язувати складні задачі та проблеми у сфері управління або у процесі навчання, що передбачає проведення досліджень та/або здійснення інновацій за невизначених умов і вимог
6.2.	Загальні компетентності (ЗК)	ЗК 1. Здатність до проведення досліджень на відповідному рівні. ЗК 2. Здатність спілкуватися з представниками різних професійних груп та у міжнародному контексті. ЗК 3. Навички використання інформаційно-комунікаційних технологій для пошуку, оброблення, аналізу інформації з різних джерел та прийняття рішень. ЗК 4. Здатність організовувати та мотивувати людей рухатися до спільної мети, працювати в команді. ЗК 5. Здатність діяти на основі етичних міркувань, соціально відповідально і свідомо. ЗК 6. Вміння виявляти та вирішувати проблеми, генерувати нові ідеї
6.3.	Фахові компетентності (ФК)	ФК 1. Вміння обирати та використовувати концепції, методи та інструментарій менеджменту, у тому числі у відповідності до міжнародних стандартів.

		<p>ФК 2. Встановлювати критерії, за якими організація визначає подальший напрямки розвитку, розробляти і реалізовувати відповідні стратегії та плани.</p> <p>ФК 3. Здатність до саморозвитку, навчання впродовж життя та ефективного само менеджменту.</p> <p>ФК 4. Здатність до ефективного використання та розвитку людських ресурсів в організації.</p> <p>ФК 5. Вміння створювати та організовувати ефективні комунікації в процесі управління.</p> <p>ФК 6. Навички формування та демонстрації лідерських якостей.</p> <p>ФК 7. Здатність розробляти проекти та управляти ними, виявляти ініціативу та підприємливість.</p> <p>ФК 8. Здатність використовувати психологічні технології роботи з персоналом.</p> <p>ФК 9. Здатність аналізувати та структурувати проблеми організації, ухвалювати управлінські рішення та забезпечувати умови їх реалізації;</p> <p>ФК 10. Здатність до управління організацією та її змінами</p> <p>ФК 11. Здатність до аналізу та синтезу при обґрунтуванні стратегічних рішень.</p> <p>ФК 12. Здатність застосовувати знання у практичних ситуаціях при розробці подальших напрямів розвитку підприємств.</p> <p>ФК 13. Здатність до адаптації та дії в новій ситуації.</p> <p>ФК 14. Здатність приймати обґрунтовані рішення в умовах невизначеності.</p> <p>ФК 15. Здатність визначати напрями захисту інтересів суб'єктів підприємництва через інститути публічного впливу.</p> <p>ФК 16. Здатність визначати джерела і фактори досягнення конкурентних переваг.</p> <p>ФК 17. Здатність розвивати інноваційні переваги як чинник підвищення конкурентоспроможності</p>
<b>Розділ 7. Програмні результати навчання</b>		
7.1.	Програмні результати навчання (ПРН)	ПРН 1. Застосовувати концепції, методи й інструменти менеджменту для результативного й ефективного управління організацією.

ПРН 2. Встановлювати зв'язки між елементами системи управління організації.

ПРН 3. Застосовувати навички обґрунтування та управління проектами, генерування підприємницької ідеї.

ПРН 4. Планувати діяльність організації в стратегічному та тактичному розрізах.

ПРН 5. Організовувати та здійснювати комунікації з представниками різних професійних груп та в міжнародному контексті.

ПРН 6. Практикувати використання сучасних інформаційно-комунікаційних технологій в управлінні.

ПРН 7. Аргументувати власну точку зору в дискусії на основі етичних міркувань, соціально відповідально.

ПРН 8. Демонструвати вміння взаємодіяти з людьми та впливати на їх поведінку.

ПРН 9. Виявляти здатність до саморозвитку, навчання впродовж всього життя та ефективного само менеджменту.

ПРН 10. Вміти аналізувати й структурувати проблеми організації, ухвалювати управлінські рішення та забезпечувати умови їх реалізації.

ПРН 11. Вміти управляти організацією, її змінами, здійснюючи їх інформаційне, методичне, матеріальне, фінансове та кадрове забезпечення, в тому числі у відповідності до міжнародних стандартів і рекомендацій моделей досконалості

ПРН 12. Формувати альтернативні стратегічні напрямки розвитку суб'єктів господарювання.

ПРН 13. Вміти, за результатами аналітичної діяльності, визначати конкурентні стратегії на основі наявних інноваційних переваг.

ПРН 14. Налагоджувати ефективний процес спілкування посадових осіб, формувати сприятливий соціально-психологічний клімат у виробничому колективі для досягнення високих результатів роботи.

ПРН 15. Розробляти і впроваджувати заходи по співпраці суб'єктів

		господарювання з суб'єктами публічного впливу. ПРН 16. Розробляти управлінські рішення щодо забезпечення розвитку суб'єктів господарювання в умовах мінливого зовнішнього середовища.
<b>Розділ 8. Ресурсне забезпечення реалізації програми</b>		
8.1.	Кадрове забезпечення	Кадрове забезпечення відповідає ліцензійним вимогам
8.2.	Матеріально-технічне забезпечення	Усі приміщення відповідають будівельним та санітарним нормам, у наявності відповідна соціальна інфраструктура, що включає гуртожитки, їдальні та буфети, медичний комплекс, актові зали, студентський клуб, навчальний корпус фізичного виховання, стадіон, спортивні майданчики. Забезпеченість комп'ютерними робочими місцями та прикладними комп'ютерними програмами достатнє для виконання навчальних планів. Навчальні лабораторії оснащені технічними засобами та програмним забезпеченням
8.3	Інформаційне та навчально-методичне забезпечення	Належна забезпеченість бібліотеки підручниками та посібниками (у тому числі і електронними), вітчизняними і закордонними фаховими періодичними виданнями відповідного профілю, доступ до джерел Internet, авторські розробки професорсько-викладацького складу
<b>Розділ 9. Академічна мобільність</b>		
9.1.	Національна кредитна мобільність	<b>Академічна мобільність</b> (регламентується постановою КМУ № 579 «Про затвердження Положення про порядок реалізації права на академічну мобільність» від 12 серпня 2015 року). На основі двосторонніх договорів між вищими навчальними закладами України продовжувати навчання за спорідненими спеціальностями
9.2.	Міжнародна кредитна мобільність	У рамках міжнародних програм продовжувати навчання за спорідненими спеціальностями.
9.3.	Навчання іноземних здобувачів вищої освіти	Іноземні громадяни навчаються в Університеті за загальнодержавними програмами та договорами, укладеними з юридичними та фізичними особами, незалежно від статі, раси, національності, соціального і майнового стану, роду та характеру занять, світоглядних

		<p>переконань, належності до партій, ставлення до релігії, віросповідання, місця проживання та інших обставин. З метою створення умов для міжнародної академічної мобільності Університет може забезпечити для іноземних здобувачів вищої освіти викладання дисциплін англійською мовою, забезпечивши при цьому вивчення такими студентами державної мови як окремої навчальної дисципліни</p>
--	--	--



## 2. Перелік компонент освітньо-професійної програми та їх логічна послідовність

### 2.1. Перелік компонент ОПП

Код н/д	Компоненти освітньо-професійної програми (навчальні дисципліни, курсові проекти (роботи), практики, кваліфікаційна робота)	Кількість кредитів	Форма підсумк. контролю
1	2	3	4
<b>Обов'язкові компоненти ОПП</b>			
<b>Цикл загальної підготовки</b>			
ОК 1.	Професіональна іноземна мова (організаційний менеджмент)	4,0	екзамен
ОК 2.	Психологія менеджменту	4,0	диф. залік
<b>Цикл професійної та практичної підготовки</b>			
ОК 3.	Дослідження систем	3,5	екзамен
ОК 4.	Техніка адміністративної діяльності	5,0	екзамен
ОК 5.	Правові засади управлінської діяльності	4,0	екзамен
ОК 6.	Аудит і оцінювання управлінської діяльності	5,0	екзамен
ОК 7.	Проектно-орієнтоване управління організацією	5,0	екзамен
ОК 8.	Технологія наукової діяльності	3,5	диф. залік
ОК 9.	Науково-дослідна практика	3,0	диф. залік
ОК 10.	Виробнича практика	7,5	диф. залік
ОК 11.	Кваліфікаційний екзамен	1,5	-
ОК 12.	Дипломна робота	21,0	-
<b>Загальний обсяг обов'язкових компонент:</b>		<b>67 кредитів</b>	
<b>Вибіркові компоненти ОПП*</b>			
<b>ВБ 1.1.</b>	<b>Організація інноваційної діяльності</b>	<b>3,0</b>	<b>диф. залік</b>
ВБ 1.2.	Інноваційна діяльність та організаційні системи	3,0	диф. залік
ВБ 1.3.	Менеджмент інновацій у проектній діяльності	3,0	диф. залік
<b>ВБ 1.4.</b>	<b>Організація адміністративної діяльності</b>	<b>4,0</b>	<b>диф. залік</b>
ВБ 1.5.	Системна організація професійної діяльності	4,0	диф. залік
ВБ 1.6.	Регламентация проектної діяльності	4,0	диф. залік
<b>ВБ 1.7.</b>	<b>Адміністрування</b>	<b>4,0</b>	<b>екзамен</b>
ВБ 1.8.	Державне регулювання підприємництва	4,0	екзамен
ВБ 1.9.	Регіональна політика та розвиток	4,0	екзамен
<b>ВБ 1.10.</b>	<b>Економіка підприємства</b>	<b>4,0</b>	<b>екзамен</b>
ВБ 1.11.	Стратегічний менеджмент	4,0	екзамен
ВБ 1.12.	Сучасні теорії організації	4,0	екзамен
<b>ВБ 1.13.</b>	<b>Кадровий менеджмент</b>	<b>4,5</b>	<b>диф. залік</b>
ВБ 1.14.	Управління мотивацією	4,5	диф. залік
ВБ 1.15.	Оцінювання результатів професійної діяльності	4,5	диф. залік
<b>ВБ 1.16.</b>	<b>Комерціалізація інтелектуальної власності</b>	<b>3,5</b>	<b>диф. залік</b>
ВБ 1.17.	Управління інтелектуальною власністю в програмах	3,5	диф. залік
ВБ 1.18.	Технологія управління інтелектуальною власністю в проектах	3,5	диф. залік
<b>Загальний обсяг вибірових компонент</b>		<b>23 кредити</b>	
<b>Загальний обсяг освітньо-професійної програми</b>		<b>90 кредитів</b>	

\* Згідно із Законом України “Про вищу освіту” студенти мають право на “вибір навчальних дисциплін у межах, передбачених відповідною освітньою програмою та робочим навчальним планом, в обсязі, що становить не менш як 25 відсотків загальної кількості кредитів ЄКТС, передбачених для даного рівня вищої освіти. При цьому здобувачі певного рівня вищої освіти мають

право вибирати навчальні дисципліни, що пропонуються для інших рівнів вищої освіти, за погодженням з керівником відповідного факультету чи підрозділу".

Вищі навчальні заклади самостійно визначають механізми реалізації права студентів на вибір навчальних дисциплін (описується відповідним Положенням). Вибіркові дисципліни можуть формуватися у блоки, тоді студент вибирає блок дисциплін, після чого усі дисципліни блоку стають обов'язковими для вивчення. Рекомендується використовувати як блочні форми вибору, так і повністю вільний вибір дисциплін студентами.

## 2.2 Структурно-логічна схема ОПШ

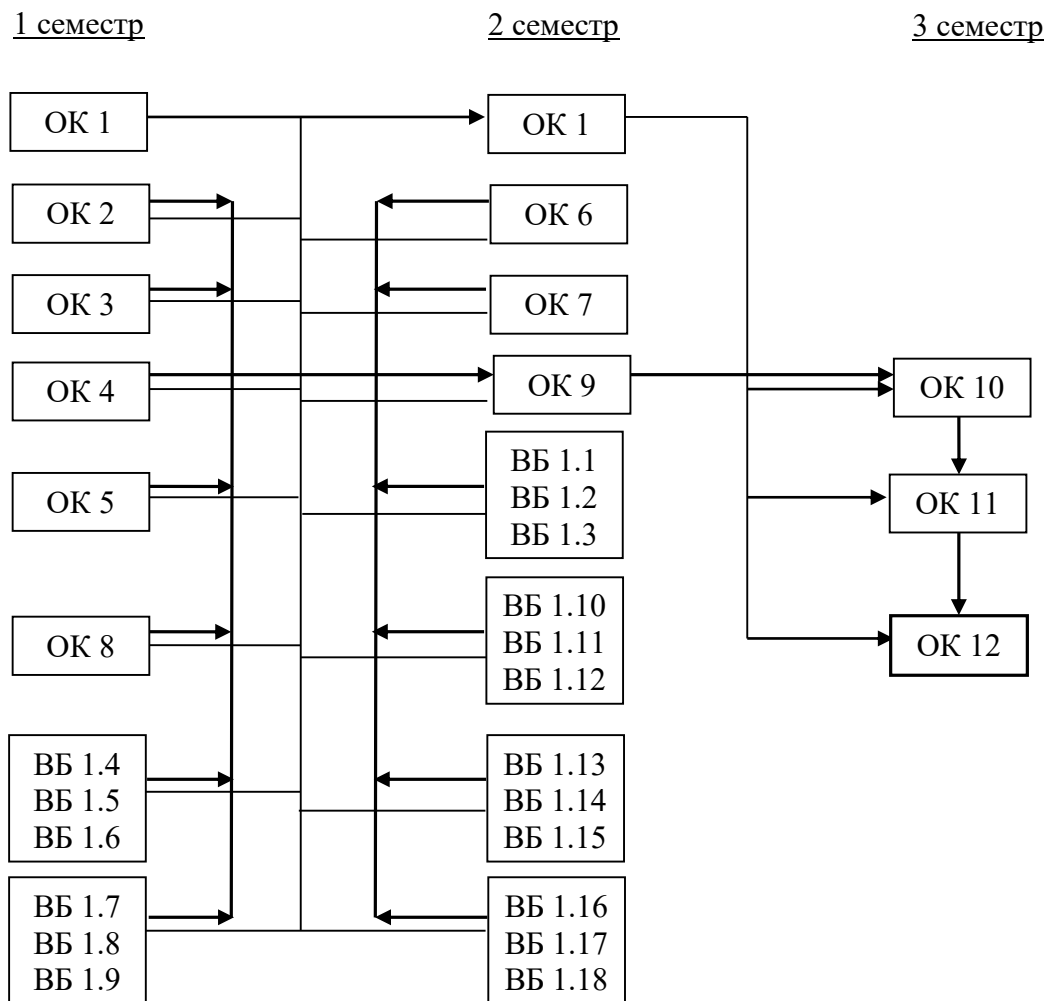

### 3. Форма атестації здобувачів вищої освіти

Атестація випускників освітньо-професійної програми «Адміністративний менеджмент» проводиться у формі кваліфікаційного екзамену, захисту дипломної роботи і завершується видачею документу встановленого зразка про присудження йому ступеня магістра з присвоєнням кваліфікації:

Менеджер (управитель) з адміністративної діяльності за спеціальністю 073 «Менеджмент».



#### 4.2. Матриця відповідності програмних компетентностей вибіркоким компонентам освітньо-професійної програми

Компоненти Компетентності	ВБ 1.1	ВБ 1.4	ВБ 1.7	ВБ 1.10	ВБ 1.13	ВБ 1.16
ІК	✓	✓	✓	✓	✓	✓
ЗК1	✓	✓		✓	✓	✓
ЗК2		✓	✓		✓	✓
ЗК3	✓	✓	✓	✓	✓	✓
ЗК4		✓	✓		✓	
ЗК5		✓	✓		✓	
ЗК6	✓	✓	✓	✓	✓	✓
ФК1		✓	✓		✓	
ФК2	✓	✓	✓	✓	✓	✓
ФК3					✓	✓
ФК4	✓	✓	✓	✓	✓	✓
ФК5	✓	✓	✓		✓	✓
ФК6	✓	✓	✓		✓	
ФК7	✓	✓			✓	✓
ФК8		✓	✓		✓	
ФК9		✓	✓	✓	✓	✓
ФК10	✓	✓	✓		✓	✓
ФК11	✓	✓	✓	✓	✓	✓
ФК12	✓	✓	✓	✓	✓	✓
ФК13	✓	✓	✓		✓	✓
ФК14	✓	✓	✓	✓	✓	
ФК15	✓	✓	✓		✓	
ФК16	✓	✓	✓	✓	✓	✓
ФК17	✓	✓		✓	✓	✓

## 5.1. Матриця забезпечення програмних результатів навчання (ПРН) обов'язковими компонентами освітньо-професійної програми

Компоненти Програмні результати	ОК 1	ОК2	ОК3	ОК4	ОК 5	ОК6	ОК7	ОК8	ОК 9	ОК10	ОК11	ОК12
<b>ПРН1</b>		√		√	√	√		√	√	√	√	√
<b>ПРН2</b>		√	√	√	√		√			√		√
<b>ПРН3</b>		√					√	√	√	√	√	√
<b>ПРН4</b>			√	√	√	√	√	√	√	√		√
<b>ПРН5</b>	√	√		√	√					√		
<b>ПРН6</b>	√		√	√		√		√	√	√		√
<b>ПРН7</b>		√		√	√			√	√	√		√
<b>ПРН8</b>		√		√			√			√		
<b>ПРН9</b>	√	√						√	√	√	√	√
<b>ПРН10</b>		√	√	√	√	√	√	√	√	√	√	√
<b>ПРН11</b>	√	√	√	√	√	√	√			√		√
<b>ПРН12</b>		√	√	√	√	√	√	√	√	√	√	√
<b>ПРН13</b>		√	√	√	√	√	√	√	√	√	√	√
<b>ПРН14</b>	√	√		√		√				√		
<b>ПРН15</b>	√	√		√	√	√	√	√	√	√		√
<b>ПРН16</b>		√	√	√	√	√	√	√	√	√		√

## 5.2 Матриця забезпечення програмних результатів навчання (ПРН) вибірковими компонентами освітньо-професійної програми

Компоненти Програмні результати	ВБ 1.1	ВБ 1.4	ВБ 1.7	ВБ 1.10	ВБ 1.13	ВБ 1.16
ПРН1	√	√	√		√	
ПРН2		√	√		√	
ПРН3	√			√	√	√
ПРН4				√		
ПРН5			√		√	
ПРН6	√	√				√
ПРН7		√			√	
ПРН8		√			√	
ПРН9					√	
ПРН10		√	√	√	√	√
ПРН11	√	√	√	√	√	√
ПРН12	√	√		√	√	√
ПРН13	√			√		√
ПРН14		√	√		√	
ПРН15	√	√	√	√		
ПРН16	√	√	√	√	√	

